

TE KOOP



Klaroenring 22 Etten-Leur

Vraagprijs € 299.000 K.K.

Lazeroms Makelaardij
Julianalaan 2
4872 BE Etten-Leur

06-41868107
www.lazeromsmakelaardij.nl
info@lazeromsmakelaardij.nl

 **Lazeroms**
Makelaardij & Taxaties



“Kom binnenkijken!”



> Kenmerken

Woonoppervlakte

91

Perceeloppervlakte

156

Inhoud

336

Bouwjaar

1978

> Omschrijving

Welkom bij deze leuke eindwoning aan de Klaroenring 22 in Etten-Leur. De woning heeft nu 3 slaapkamers met de mogelijkheid tot 4. De woning is voorzien van muurisolatie, dakisolatie, heeft overal isolerende beglazing en is voorzien van 12 zonnepanelen wat natuurlijk zeer goed is voor de energiezuinigheid van deze woning. De woning is prachtig gelegen tegenover het oark de Grote Toer. Hier kunnen kinder heerlijk spelen maar zelf kun je hier bijv. ook lekker wandelen, joggen of de hond uitlaten.

Indeling:

Begane grond:

Via de bestrate voortuin en de voordeur kom je in de hal. De hal is voorzien van een plavuizen vloer met daaroverheen vloerbedekking, gespoten wanden en een gespoten plafond. Vanuit de hal is er toegang tot de meterkast, het toilet en de trapgang naar de 1e verdieping. De toiletruimte heeft een tegelvloer, tot halverwege betegelde wanden met daarboven een gespoten wand en een gespoten plafond. Verder is de toiletruimte voorzien van een staand closet, een fonteintje en natuurlijke ontluchting. De meterkast is voorzien van 5 groepen waaronder een kookgroep en een groep van de zonnepanelen.

Woonkamer:

Vanuit de hal kom je in de woonkamer met daaraan grenzend de half open keuken. De woonkamer is voorzien van een plavuizen vloer gestucte en geverfde wanden en een gespoten plafond. De woonkamer is aan de achterzijde van de woning gelegen waardoor er veel natuurlijke lichtinval is door het grote raam aan de achterzijde. Vanuit de woonkamer heb je toegang tot een vaste trapkast, via een loopdeur heb je toegang tot de achtertuin en vanuit de woonkamer loop je zo de half open keuken aan de voorzijde van de woning in. De keuken staat in een rechte opstelling met houten werkblad met een toplaag en is voorzien van een spoelbak met mengkraan, vaatwasser, 4 pits inductie kookplaat, afzuigkap en een combi magnetron/oven. Tegen de andere wand van de keuken vind je nog een koelvries-combi en diverse opbergkastjes.

De keuken is afgewerkt met dezelfde plavuizen vloer als de rest van de begane grond maar met met vinyl eroverheen, gespoten wanden en een gespoten plafond. Verder is de begane grond voorzien van houten kozijnen met dubbele beglazing.





1e verdieping:

Via de vaste beklede trap in de hal kom je op de overloop van de 1e verdieping; De overloop is voorzien van vloerbedekking, gespoten wanden en plafond en geeft toegang tot 3 slaapkamers, de badkamer en de vaste trapopgang naar de 2e verdieping.

Slaapkamer 1: Deze slaapkamer van ca. 5 m² is gelegen aan de voorzijde van de woning, heeft vinyl op de vloer, gespoten en geverfde wanden en plafond en is voorzien van houten kozijnen met HR++ glas.

Slaapkamer 2: Deze slaapkamer van ca 9m² is ook gelegen aan de voorzijde van de woning, heeft ook vinyl op de vloer en heeft gestucte en geverfde wanden en een gespoten plafond. Deze kamer is ook voorzien van houten kozijnen met HR++ glas.

Slaapkamer 3: Deze slaapkamer van ca 13m² is gelegen aan de achterzijde en over de gehele breedte van de woning. Deze kamer heeft ook vinyl op de vloer, de wanden zijn gestuct en geverfd, het plafond is gespoten en deze kamer is ook voorzien van houten kozijnen met HR++ glas en een draaikiepraam.

Badkamer; De badkamer van ca. 5m² is in het midden van de woning gelegen, heeft een tegelvloer en tot halverwege betegelde wanden. Voor de rest zijn de muren boven de tegels gespoten en het plafond ook. De badkamer is voorzien van een ligbad met thermostaatkraan en dmv de douchestang met startdouche kun je staand in het bad douchen. Het bad is dan ook voorzien van een douchescherm. Verder heeft de badkamer nog een staand closet, een wastafel met meubel en ook is hier de opstelplaats van de wasmachine.

2e verdieping:

Via de vaste trap komen we op de open zolder. De zijgevel tegenover de trap is afgewerkt met een voorzetwand waarachter zich de opstelplaats van de CV ketel en de omvormer voor de zonnepanelen bevindt. Mooi uit het zicht weggewerkt dus. De CV ketel is een Intergas Kombi Kompakt HRE 28/24 uit 2018. De zolder is afgewerkt met een laminaatvloer en strak gestucte wanden en plafond. Het dak is geïsoleerd en voorzien van spotjes en een groot dakraam. De zolder is nu in gebruik geweest als opbergruimte maar hier is heel gemakkelijk een royale 4e slaapkamer of hobbyruimte van te maken.

Tuin:

Vanuit de woonkamer kom je via de loopdeur in de achtertuin. De royale achtertuin is gelegen op het westen zodat je hier altijd lekker

van de middag en de avondzon kunt genieten. De tuin is voorzien van een stenen berging, terras, bestrating, gazon en een achterom.

Algemeen:

- Leuke eindwoning
- Muurisolatie en dakisolatie
- Houten kozijnen met dubbele beglazing op begane grond en 2e verdieping en HR++ op 1e verdieping
- 12 Zonnepanelen
- Betonnen verdiepingvloeren
- Tuin op het Westen









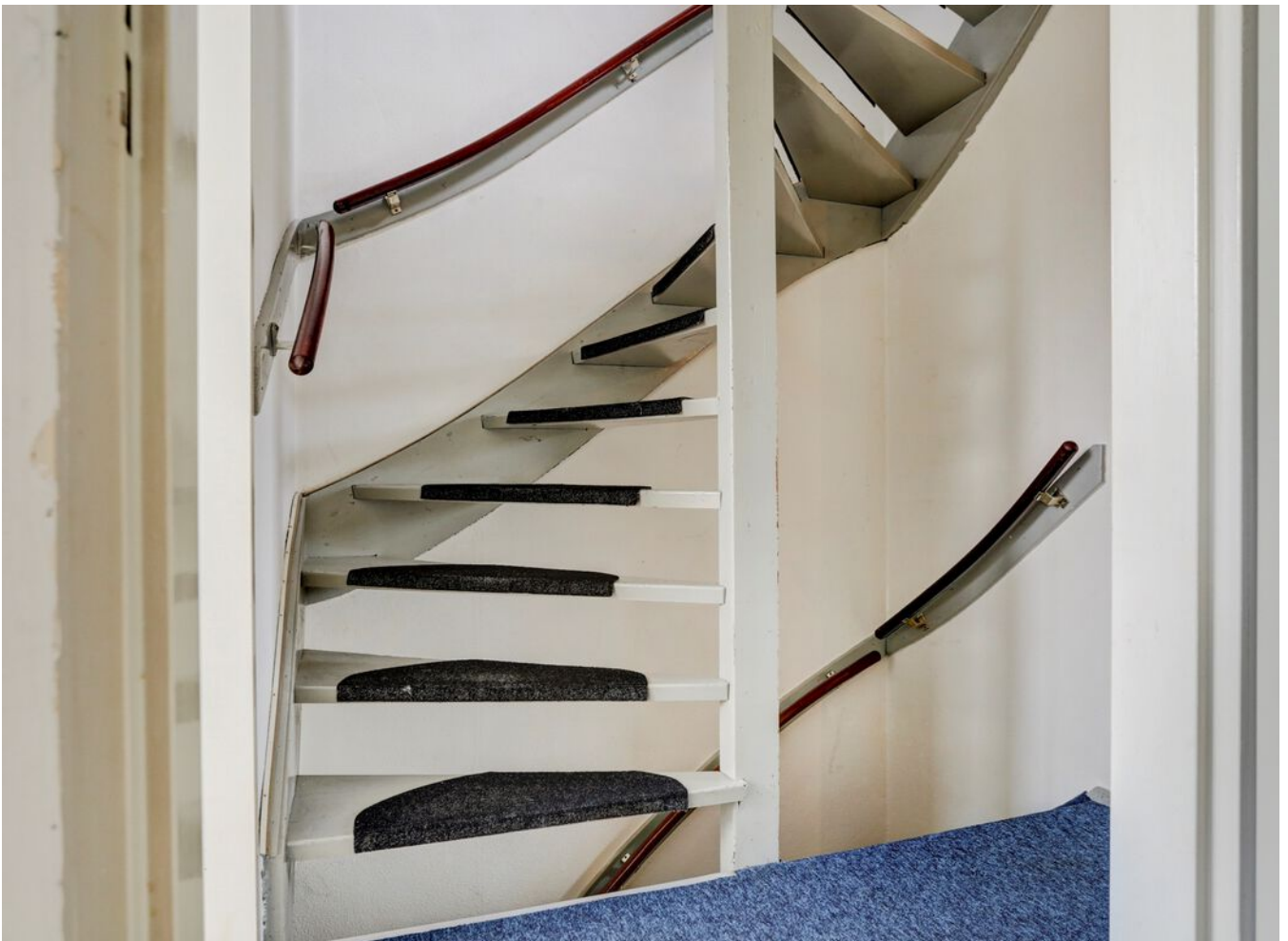















> Kadaster

Ontdek het perceel...
van Klaroenring 22

Kadastrale kaart

Uw referentie: Wielewaal 20 RL



12345	Deze kaart is noordgericht	Schaal 1: 500	
25	Perceelnummer	Kadastrale gemeente Etten-Leur	
—	Huisnummer	Sectie L	
—	Vastgestelde kadastrale grens	Perceel 11125	
—	Voorlopige kadastrale grens		
—	Administratieve kadastrale grens		
—	Bebouwing		

Voor een eensluidend uittreksel, geleverd op 15 maart 2024
De bewaarder van het kadaster en de openbare registers

Aan dit uittreksel kunnen geen betrouwbare maten worden ontleend.
De Dienst voor het kadaster en de openbare registers behoudt zich de intellectuele eigendomsrechten voor, waaronder het auteursrecht en het databankenrecht.

> Plattegrond

Ontdek de...
Begane grond en tuin



Begane Grond Tuin

Deze plattegronden zijn met de grootste zorg samengesteld en dienen ter indicatie.
Er kunnen geen rechten aan worden ontleend. © Lazeroms Makelaardij & Taxaties

> Plattegrond

Ontdek de...
Begane grond en tuin

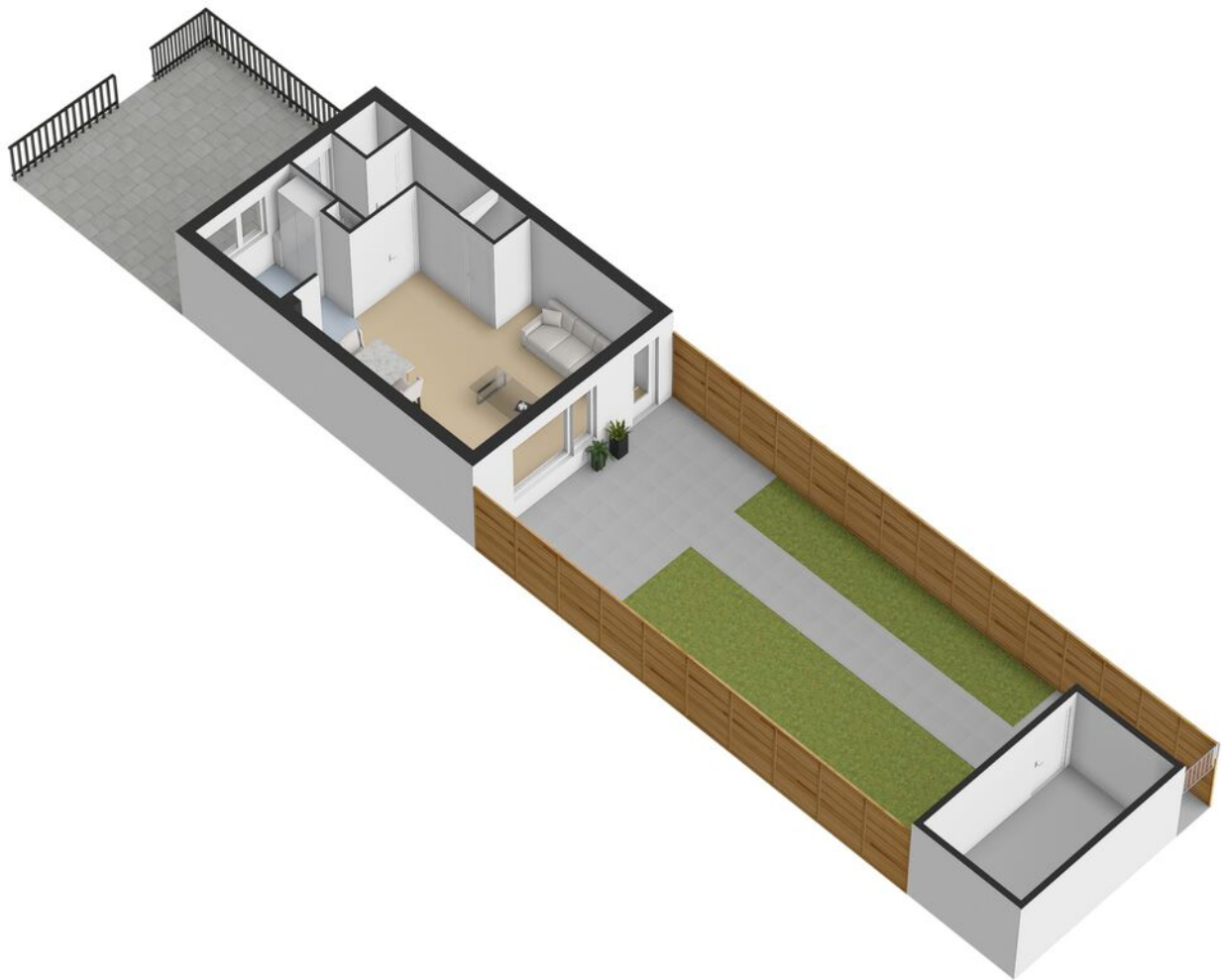

> Plattegrond

Ontdek de...
Begane grond



Begane Grond

Deze plattegronden zijn met de grootste zorg samengesteld en dienen ter indicatie. Er kunnen geen rechten aan worden ontleend. © Lazeroms Makelaardij & Taxaties

> Plattegrond

Ontdek de...
Begane grond

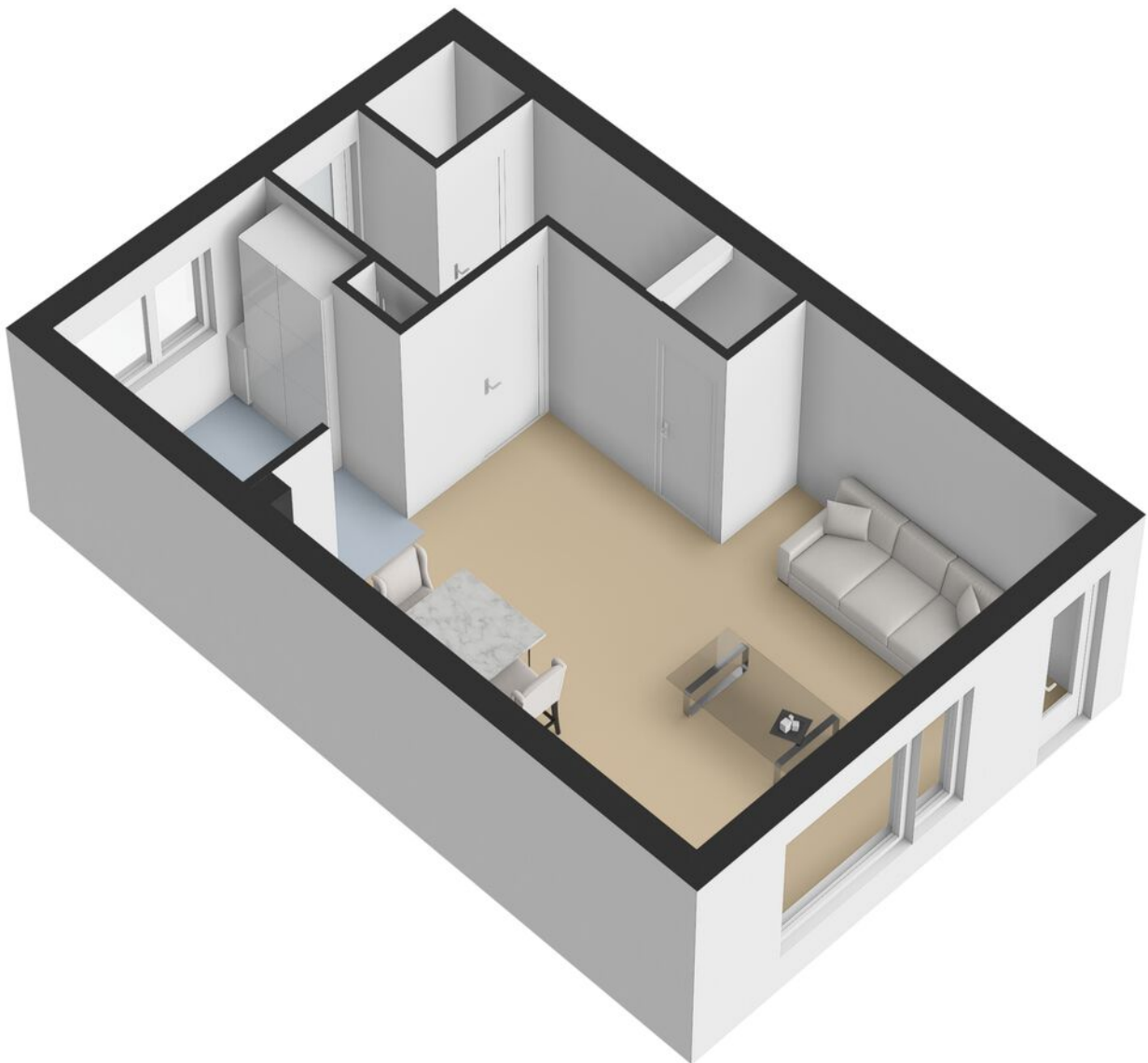

> Plattegrond

Ontdek de...
Eerste verdieping



1e Verdieping

Deze plattegronden zijn met de grootste zorg samengesteld en dienen ter indicatie. Er kunnen geen rechten aan worden ontleend. © Lazeroms Makelaardij & Taxaties

> Plattegrond

Ontdek de...
Eerste verdieping



> Plattegrond

Ontdek de...
Tweede verdieping

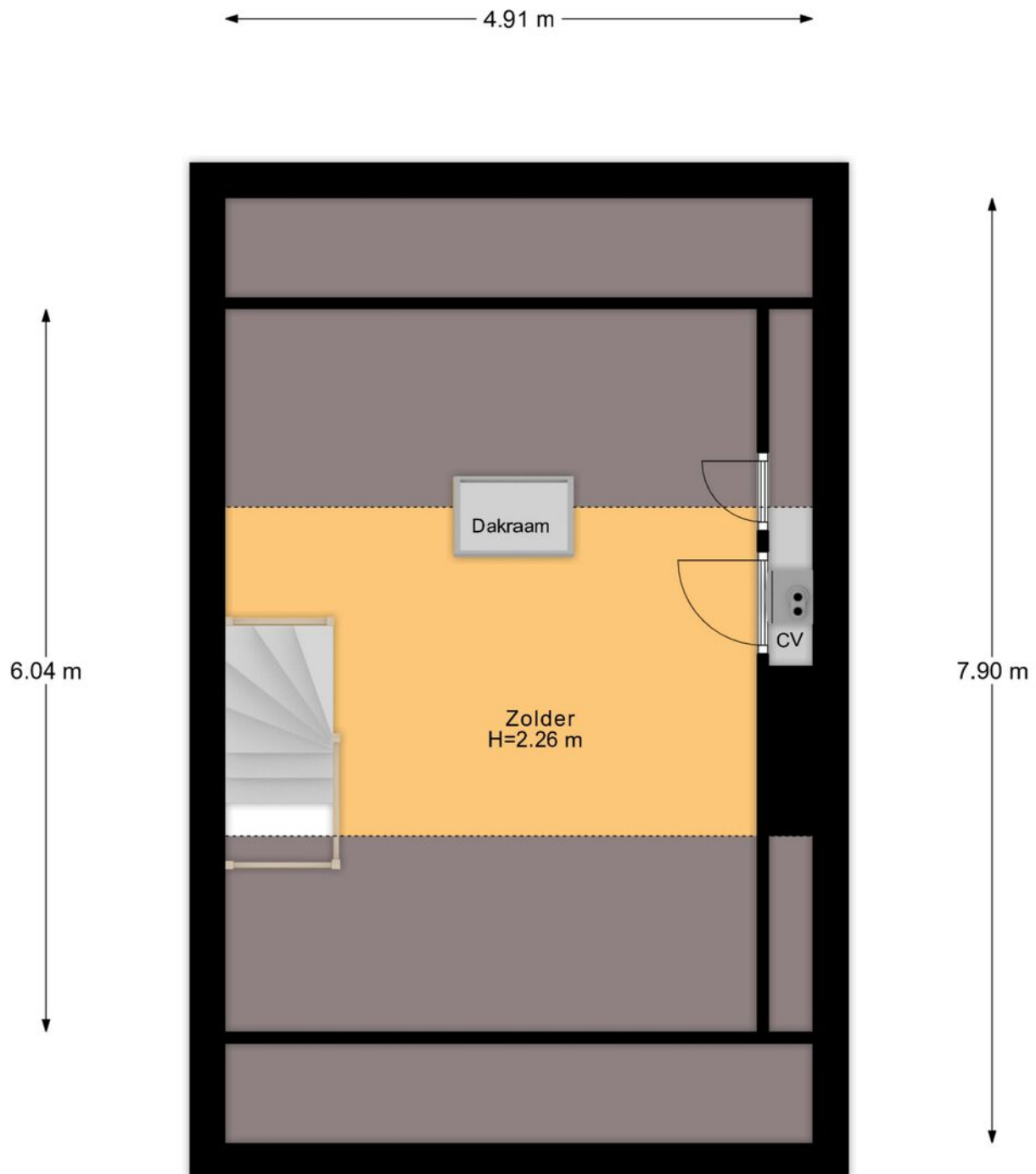

2e Verdieping

Deze plattegronden zijn met de grootste zorg samengesteld en dienen ter indicatie.
Er kunnen geen rechten aan worden ontleend. © Lazeroms Makelaardij & Taxaties

> Plattegrond

Ontdek de...
Tweede verdieping

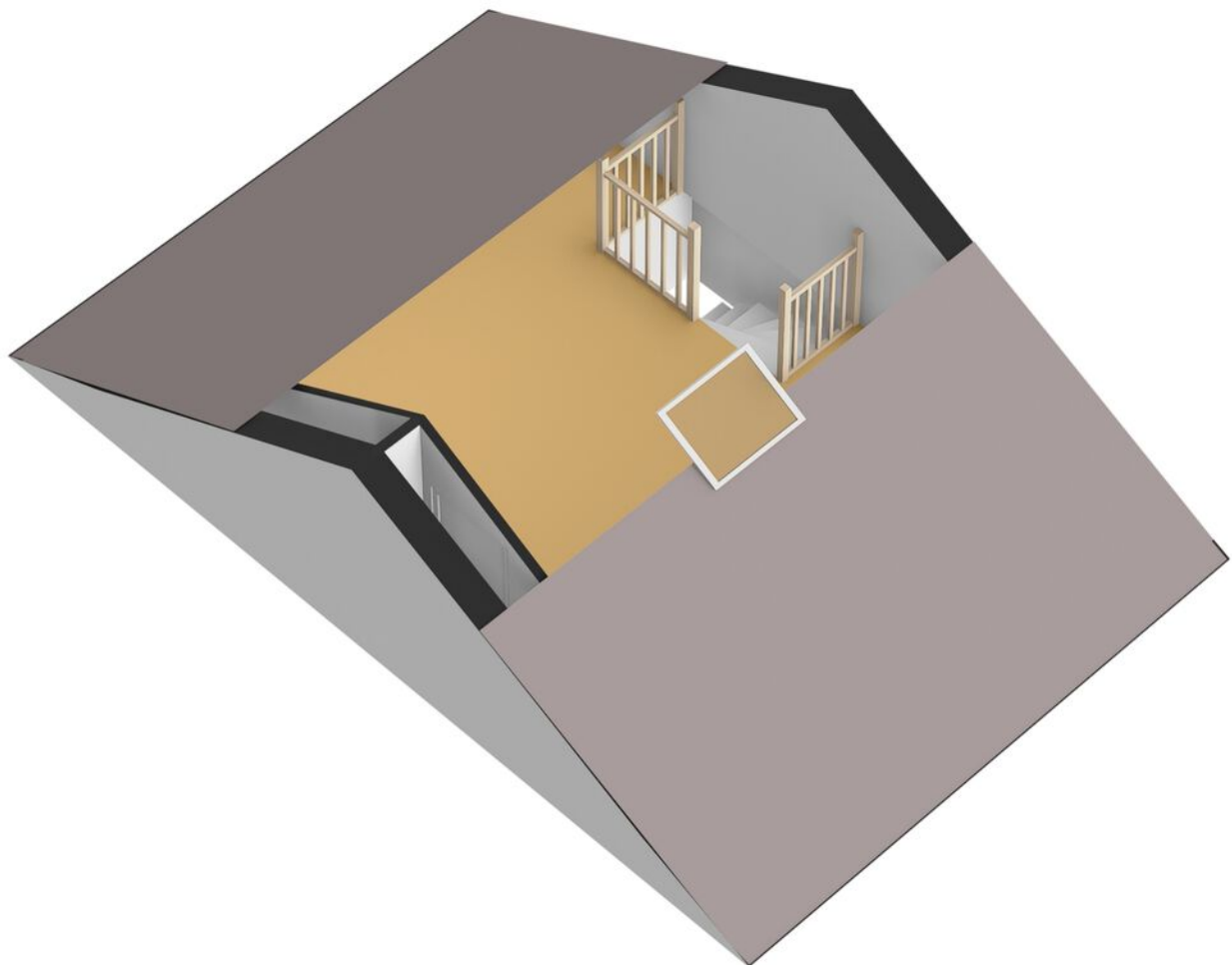

> Plattegrond

Ontdek de...
Berging

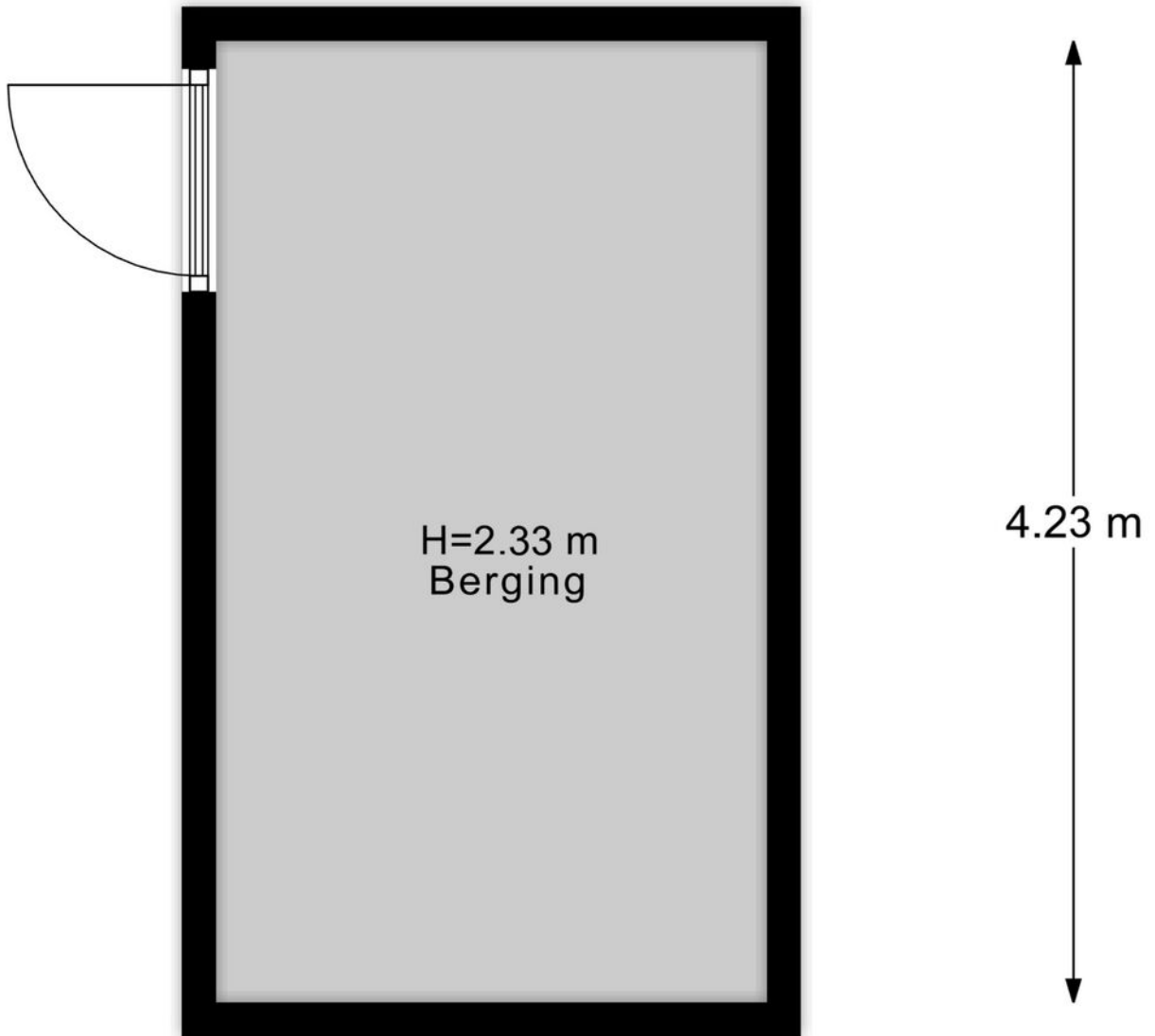

Berging

> Plattegrond

Ontdek de...
Berging

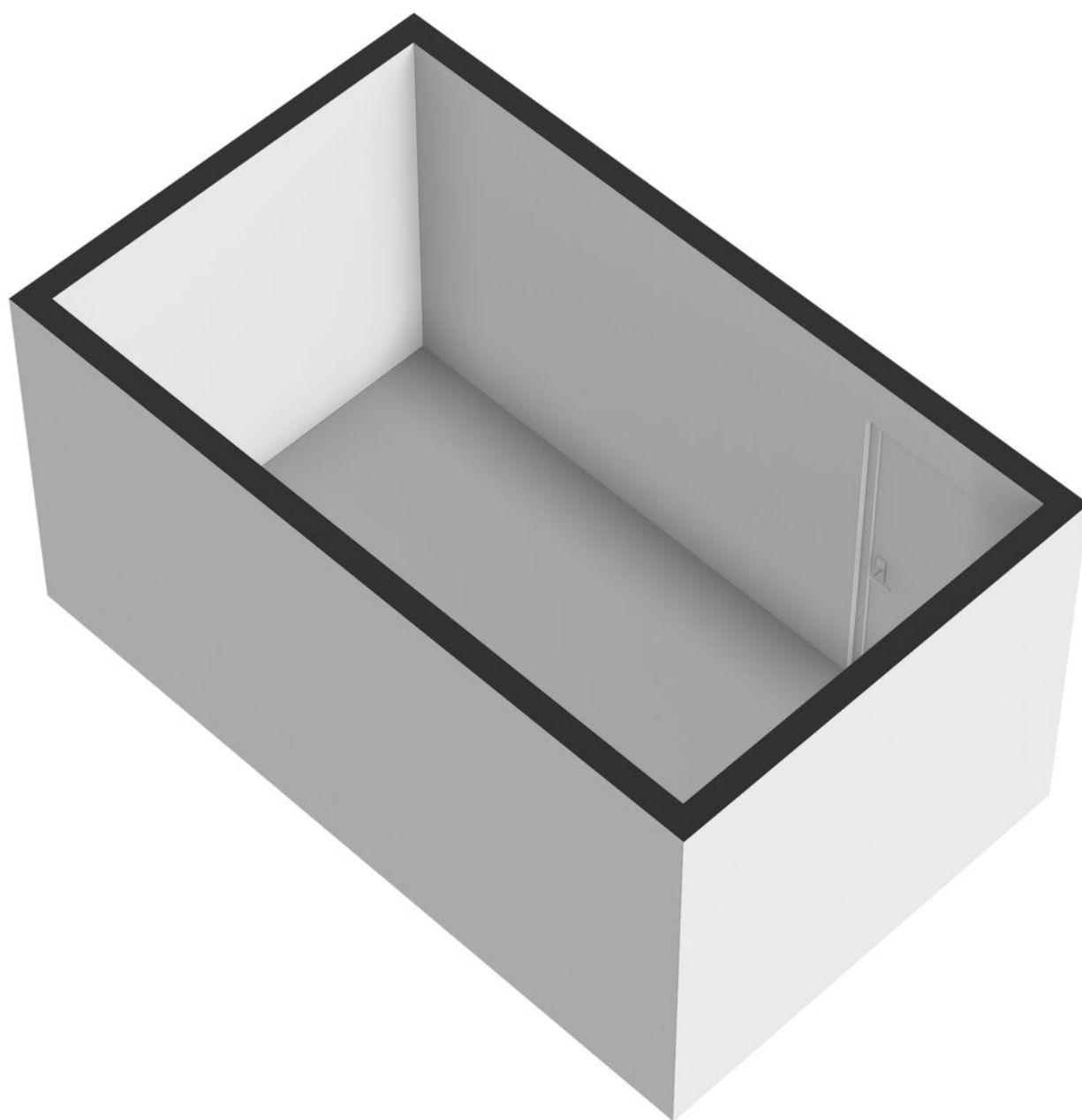

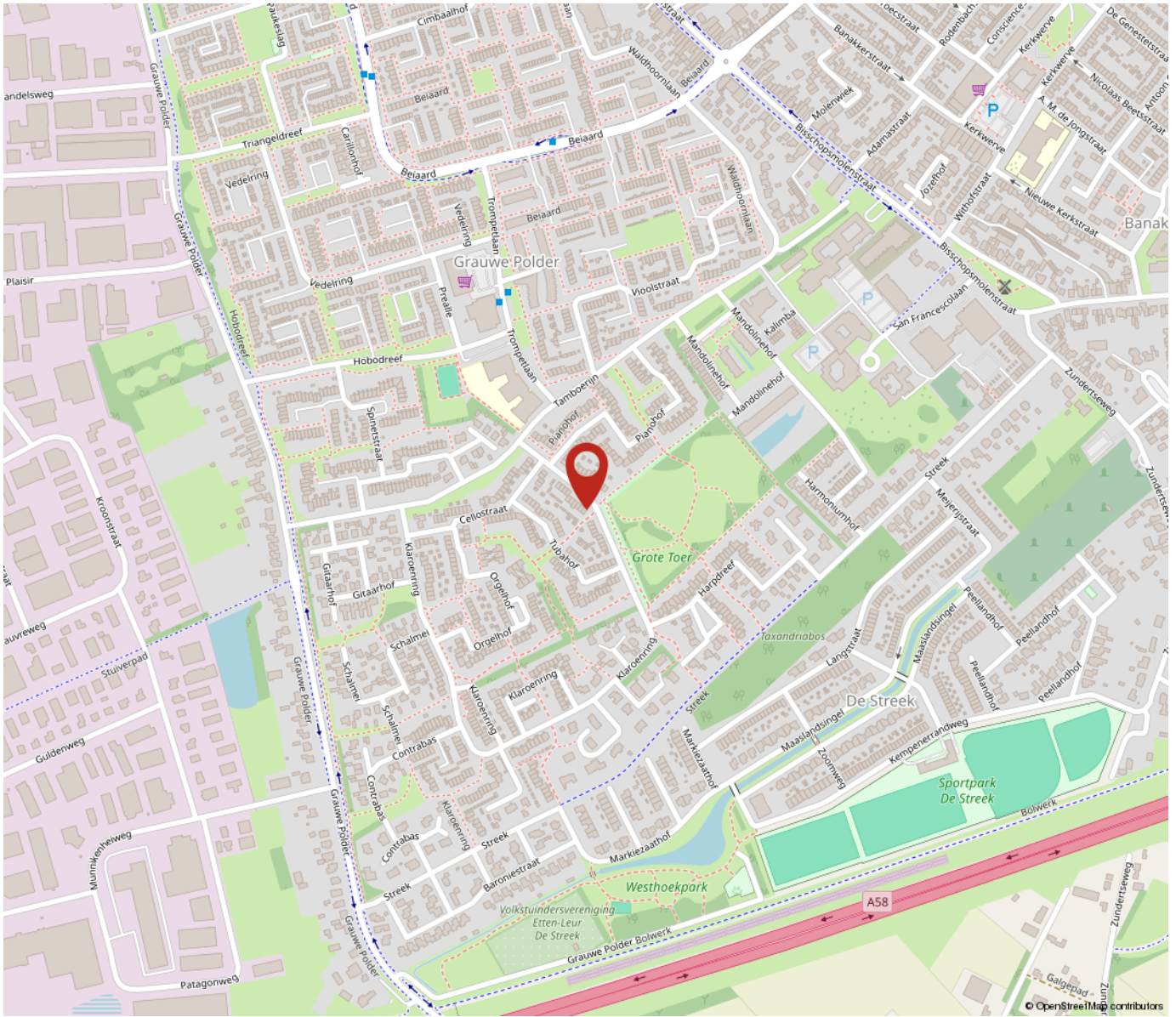

**“Woon jij
binnenkort op
deze locatie?”**

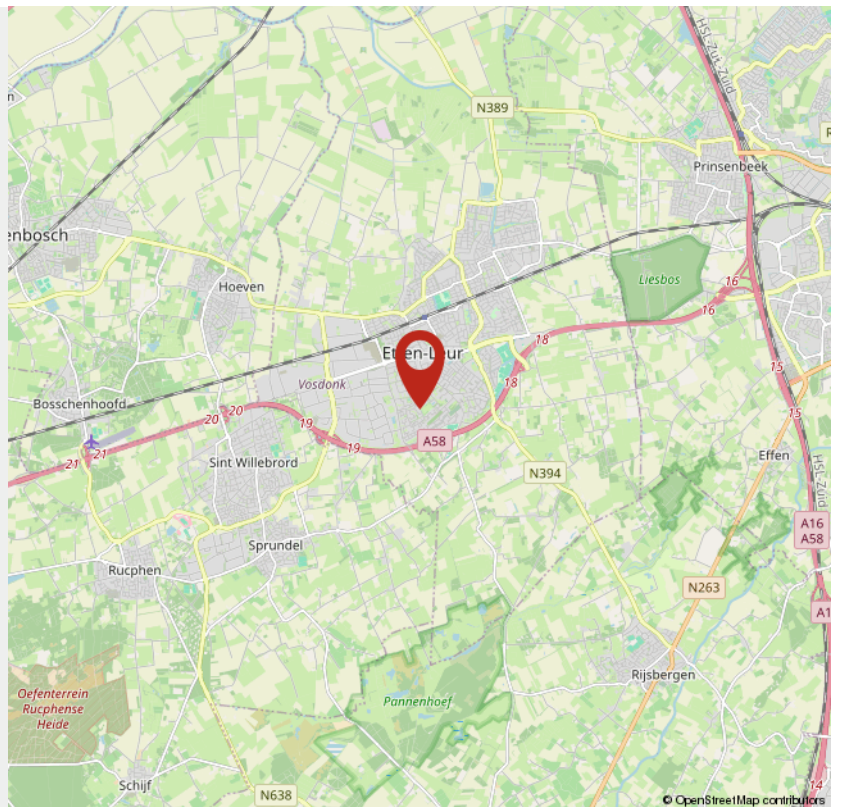

Lijst van zaken



Persoonlijke gegevens

Adres te verkopen woning:

Klaroenring 22, 4876 ZA, Etten-Leur

Datum:

09-04-2024

Voor de onderstaande zaken -ongeacht of ze roerend dan wel onroerend zijn- geldt dat ze soms wel en soms niet in de woning achterblijven. De lijst is bedoeld om duidelijkheid te scheppen om discussies achteraf te voorkomen.

	Blijft achter	Gaat mee	Kan worden overgenomen	N.v.t.
Woning				
Interieur				
Verlichting, te weten:				
Inbouwspots / dimmers	<input checked="" type="checkbox"/>	<input type="checkbox"/>	<input type="checkbox"/>	<input type="checkbox"/>
Opbouwspots / armaturen / lampen / dimmers	<input checked="" type="checkbox"/>	<input type="checkbox"/>	<input type="checkbox"/>	<input type="checkbox"/>
Losse (hang)lampen	<input checked="" type="checkbox"/>	<input type="checkbox"/>	<input type="checkbox"/>	<input type="checkbox"/>
(Losse) kasten, legplanken, te weten:				
(Losse) kasten	<input checked="" type="checkbox"/>	<input type="checkbox"/>	<input type="checkbox"/>	<input type="checkbox"/>
Boeken / legplanken	<input type="checkbox"/>	<input checked="" type="checkbox"/>	<input type="checkbox"/>	<input type="checkbox"/>
Raamdecoratie/zonwering binnen, te weten:				
Gordijnrails	<input checked="" type="checkbox"/>	<input type="checkbox"/>	<input type="checkbox"/>	<input type="checkbox"/>
Gordijnen	<input checked="" type="checkbox"/>	<input type="checkbox"/>	<input type="checkbox"/>	<input type="checkbox"/>
Overgordijnen	<input checked="" type="checkbox"/>	<input type="checkbox"/>	<input type="checkbox"/>	<input type="checkbox"/>
Vitrages	<input checked="" type="checkbox"/>	<input type="checkbox"/>	<input type="checkbox"/>	<input type="checkbox"/>
Rolgordijnen	<input checked="" type="checkbox"/>	<input type="checkbox"/>	<input type="checkbox"/>	<input type="checkbox"/>
Lamellen	<input type="checkbox"/>	<input type="checkbox"/>	<input type="checkbox"/>	<input type="checkbox"/>
Jaloezieën	<input type="checkbox"/>	<input type="checkbox"/>	<input type="checkbox"/>	<input type="checkbox"/>
(Losse) horren / rolhorren	<input type="checkbox"/>	<input type="checkbox"/>	<input type="checkbox"/>	<input type="checkbox"/>
Vloerdecoratie, te weten:				

Lijst van zaken

Vloerbedekking	<input checked="" type="checkbox"/>	<input type="checkbox"/>	<input type="checkbox"/>	<input type="checkbox"/>
Parketvloer	<input type="checkbox"/>	<input type="checkbox"/>	<input type="checkbox"/>	<input type="checkbox"/>
Houten vloer(delen)	<input type="checkbox"/>	<input type="checkbox"/>	<input type="checkbox"/>	<input type="checkbox"/>
Laminaat	<input type="checkbox"/>	<input type="checkbox"/>	<input type="checkbox"/>	<input type="checkbox"/>
Plavuizen	<input checked="" type="checkbox"/>	<input type="checkbox"/>	<input type="checkbox"/>	<input type="checkbox"/>
Open haard, kachel:				
(Voorzet) openhaard met toebehoren	<input type="checkbox"/>	<input type="checkbox"/>	<input type="checkbox"/>	<input checked="" type="checkbox"/>
Allesbrander	<input type="checkbox"/>	<input type="checkbox"/>	<input type="checkbox"/>	<input checked="" type="checkbox"/>
Houtkachel	<input type="checkbox"/>	<input type="checkbox"/>	<input type="checkbox"/>	<input checked="" type="checkbox"/>
(Gas) kachels	<input type="checkbox"/>	<input type="checkbox"/>	<input type="checkbox"/>	<input checked="" type="checkbox"/>
Designradiator(en)	<input checked="" type="checkbox"/>	<input type="checkbox"/>	<input type="checkbox"/>	<input type="checkbox"/>
Radiatorafwerking	<input checked="" type="checkbox"/>	<input type="checkbox"/>	<input type="checkbox"/>	<input type="checkbox"/>
Overige zaken, te weten:				
Spiegelwanden	<input type="checkbox"/>	<input type="checkbox"/>	<input type="checkbox"/>	<input checked="" type="checkbox"/>
Schilderij ophang systeem	<input type="checkbox"/>	<input type="checkbox"/>	<input type="checkbox"/>	<input checked="" type="checkbox"/>
Keuken				
Keukenblok (met bovenkasten)	<input checked="" type="checkbox"/>	<input type="checkbox"/>	<input type="checkbox"/>	<input type="checkbox"/>
Keuken (inbouw)apparatuur, te weten:				
Kookplaat	<input checked="" type="checkbox"/>	<input type="checkbox"/>	<input type="checkbox"/>	<input type="checkbox"/>
(Gas) fornuis	<input type="checkbox"/>	<input type="checkbox"/>	<input type="checkbox"/>	<input type="checkbox"/>
Afzuigkap	<input checked="" type="checkbox"/>	<input type="checkbox"/>	<input type="checkbox"/>	<input type="checkbox"/>
Magnetron	<input type="checkbox"/>	<input type="checkbox"/>	<input type="checkbox"/>	<input type="checkbox"/>

Lijst van zaken

Oven	<input type="checkbox"/>	<input type="checkbox"/>	<input type="checkbox"/>	<input type="checkbox"/>
Combi-oven / combi-magnetron	<input checked="" type="checkbox"/>	<input type="checkbox"/>	<input type="checkbox"/>	<input type="checkbox"/>
Koelkast	<input type="checkbox"/>	<input type="checkbox"/>	<input type="checkbox"/>	<input checked="" type="checkbox"/>
Vriezer	<input type="checkbox"/>	<input type="checkbox"/>	<input type="checkbox"/>	<input type="checkbox"/>
Koel-vriescombinatie	<input checked="" type="checkbox"/>	<input type="checkbox"/>	<input type="checkbox"/>	<input type="checkbox"/>
Vaatwasser	<input checked="" type="checkbox"/>	<input type="checkbox"/>	<input type="checkbox"/>	<input type="checkbox"/>
Quooker	<input type="checkbox"/>	<input type="checkbox"/>	<input type="checkbox"/>	<input type="checkbox"/>
Koffiezetapparaat	<input checked="" type="checkbox"/>	<input type="checkbox"/>	<input type="checkbox"/>	<input type="checkbox"/>
Keukenaccessories, te weten:				
Droogrek	<input checked="" type="checkbox"/>	<input type="checkbox"/>	<input type="checkbox"/>	<input type="checkbox"/>
Sanitair/sauna				
Toilet met de volgende toebehoren:				
Toiletpot	<input checked="" type="checkbox"/>	<input type="checkbox"/>	<input type="checkbox"/>	<input type="checkbox"/>
Toiletrolhouder	<input checked="" type="checkbox"/>	<input type="checkbox"/>	<input type="checkbox"/>	<input type="checkbox"/>
Toiletborstel (houder)	<input checked="" type="checkbox"/>	<input type="checkbox"/>	<input type="checkbox"/>	<input type="checkbox"/>
Fontein	<input checked="" type="checkbox"/>	<input type="checkbox"/>	<input type="checkbox"/>	<input type="checkbox"/>
Badkamer met de volgende toebehoren:				
Ligbad	<input checked="" type="checkbox"/>	<input type="checkbox"/>	<input type="checkbox"/>	<input type="checkbox"/>
Jacuzzi / whirlpool	<input type="checkbox"/>	<input type="checkbox"/>	<input type="checkbox"/>	<input type="checkbox"/>
Douche (cabine / scherm)	<input checked="" type="checkbox"/>	<input type="checkbox"/>	<input type="checkbox"/>	<input type="checkbox"/>
Stoomdouche (cabine)	<input type="checkbox"/>	<input type="checkbox"/>	<input type="checkbox"/>	<input type="checkbox"/>
Wastafel	<input checked="" type="checkbox"/>	<input type="checkbox"/>	<input type="checkbox"/>	<input type="checkbox"/>

Lijst van zaken

Wastafelmeubel	<input checked="" type="checkbox"/>	<input type="checkbox"/>	<input type="checkbox"/>	<input type="checkbox"/>
Planchet	<input type="checkbox"/>	<input type="checkbox"/>	<input type="checkbox"/>	<input type="checkbox"/>
Toiletkast	<input checked="" type="checkbox"/>	<input type="checkbox"/>	<input type="checkbox"/>	<input type="checkbox"/>
Toiletpot	<input checked="" type="checkbox"/>	<input type="checkbox"/>	<input type="checkbox"/>	<input type="checkbox"/>
Toiletrolhouder	<input checked="" type="checkbox"/>	<input type="checkbox"/>	<input type="checkbox"/>	<input type="checkbox"/>
Toiletborstel (houder)	<input type="checkbox"/>	<input type="checkbox"/>	<input type="checkbox"/>	<input type="checkbox"/>
Sauna met toebehoren	<input type="checkbox"/>	<input type="checkbox"/>	<input type="checkbox"/>	<input type="checkbox"/>
<i>Exterieur/Installaties/Veiligheid/Energiebesparing</i>				
Schotel / antenne	<input type="checkbox"/>	<input type="checkbox"/>	<input type="checkbox"/>	<input type="checkbox"/>
Brievenbus	<input type="checkbox"/>	<input type="checkbox"/>	<input type="checkbox"/>	<input type="checkbox"/>
Kluis	<input type="checkbox"/>	<input type="checkbox"/>	<input type="checkbox"/>	<input type="checkbox"/>
(Voordeur) bel	<input type="checkbox"/>	<input type="checkbox"/>	<input checked="" type="checkbox"/>	<input type="checkbox"/>
Alarminstallatie	<input type="checkbox"/>	<input type="checkbox"/>	<input checked="" type="checkbox"/>	<input type="checkbox"/>
(Veiligheids) sloten en overige inbraakpreventie	<input checked="" type="checkbox"/>	<input type="checkbox"/>	<input type="checkbox"/>	<input type="checkbox"/>
Rookmelders	<input type="checkbox"/>	<input type="checkbox"/>	<input type="checkbox"/>	<input type="checkbox"/>
(Klok) thermostaat	<input checked="" type="checkbox"/>	<input type="checkbox"/>	<input type="checkbox"/>	<input type="checkbox"/>
Airconditioning	<input type="checkbox"/>	<input type="checkbox"/>	<input type="checkbox"/>	<input type="checkbox"/>
Screens	<input type="checkbox"/>	<input type="checkbox"/>	<input type="checkbox"/>	<input type="checkbox"/>
Rolluiken	<input type="checkbox"/>	<input type="checkbox"/>	<input type="checkbox"/>	<input type="checkbox"/>
Zonwering buiten	<input type="checkbox"/>	<input type="checkbox"/>	<input type="checkbox"/>	<input type="checkbox"/>
tent in achtertuin blijft achter incl doek	<input checked="" type="checkbox"/>	<input type="checkbox"/>	<input type="checkbox"/>	<input type="checkbox"/>

Warmwatervoorziening, te weten:

Lijst van zaken

CV-installatie	<input checked="" type="checkbox"/>	<input type="checkbox"/>	<input type="checkbox"/>	<input type="checkbox"/>
Boiler	<input type="checkbox"/>	<input type="checkbox"/>	<input type="checkbox"/>	<input checked="" type="checkbox"/>
Geiser	<input type="checkbox"/>	<input type="checkbox"/>	<input type="checkbox"/>	<input checked="" type="checkbox"/>
Isolatievoorzieningen (voorzetramen/radiatorfolie etc.), te weten:				
Voorzetramen	<input type="checkbox"/>	<input type="checkbox"/>	<input type="checkbox"/>	<input checked="" type="checkbox"/>
Radiatorfolie	<input type="checkbox"/>	<input type="checkbox"/>	<input type="checkbox"/>	<input checked="" type="checkbox"/>
Overige zaken, te weten:				
Telefoonaansluiting / internetaansluiting	<input checked="" type="checkbox"/>	<input type="checkbox"/>	<input type="checkbox"/>	<input type="checkbox"/>
Veiligheidsschakelaar wasautomaat	<input checked="" type="checkbox"/>	<input type="checkbox"/>	<input type="checkbox"/>	<input type="checkbox"/>
Waterslot wasautomaat	<input checked="" type="checkbox"/>	<input type="checkbox"/>	<input type="checkbox"/>	<input type="checkbox"/>
Zonnepanelen	<input checked="" type="checkbox"/>	<input type="checkbox"/>	<input type="checkbox"/>	<input type="checkbox"/>
Oplaadpunt elektrische auto	<input type="checkbox"/>	<input type="checkbox"/>	<input type="checkbox"/>	<input type="checkbox"/>
Omvormer voor zonnepanelen	<input checked="" type="checkbox"/>	<input type="checkbox"/>	<input type="checkbox"/>	<input type="checkbox"/>
Tuin				
<i>Inrichting</i>				
Tuinaanleg / bestrating	<input checked="" type="checkbox"/>	<input type="checkbox"/>	<input type="checkbox"/>	<input type="checkbox"/>
Beplanting	<input checked="" type="checkbox"/>	<input type="checkbox"/>	<input type="checkbox"/>	<input type="checkbox"/>
<i>Verlichting/installaties</i>				
Buitenverlichting	<input checked="" type="checkbox"/>	<input type="checkbox"/>	<input type="checkbox"/>	<input type="checkbox"/>
Tijd- of schemerschakelaar / bewegingsmelder	<input checked="" type="checkbox"/>	<input type="checkbox"/>	<input type="checkbox"/>	<input type="checkbox"/>
<i>Bebouwing</i>				
Tuinhuis / buitenberging	<input checked="" type="checkbox"/>	<input type="checkbox"/>	<input type="checkbox"/>	<input type="checkbox"/>

Lijst van zaken



Kasten / werkbank in tuinhuis / berging	<input type="checkbox"/>	<input type="checkbox"/>	<input type="checkbox"/>	<input checked="" type="checkbox"/>
---	--------------------------	--------------------------	--------------------------	-------------------------------------

(Broei) kas	<input type="checkbox"/>	<input type="checkbox"/>	<input type="checkbox"/>	<input checked="" type="checkbox"/>
-------------	--------------------------	--------------------------	--------------------------	-------------------------------------

Overige zaken

(Sier) hek	<input type="checkbox"/>	<input type="checkbox"/>	<input type="checkbox"/>	<input type="checkbox"/>
------------	--------------------------	--------------------------	--------------------------	--------------------------

Vlaggenmast (houder)	<input type="checkbox"/>	<input type="checkbox"/>	<input type="checkbox"/>	<input type="checkbox"/>
----------------------	--------------------------	--------------------------	--------------------------	--------------------------

Overig

Zijn er zaken die geen eigendom zijn van verkoper omdat er sprake is van een leasecontract of huurcontract. Zo ja, neemt verkoper de zaak mee of wordt het betreffende contract overgenomen?

Ja Nee Gaat mee Moet worden overgenomen

CV	<input type="checkbox"/>	<input checked="" type="checkbox"/>	<input type="checkbox"/>	<input type="checkbox"/>
----	--------------------------	-------------------------------------	--------------------------	--------------------------

Boiler	<input type="checkbox"/>	<input checked="" type="checkbox"/>	<input type="checkbox"/>	<input type="checkbox"/>
--------	--------------------------	-------------------------------------	--------------------------	--------------------------

Zonnepanelen	<input type="checkbox"/>	<input checked="" type="checkbox"/>	<input type="checkbox"/>	<input type="checkbox"/>
--------------	--------------------------	-------------------------------------	--------------------------	--------------------------

Voor akkoord,

De opdrachtgever/verkoper,
(en echtgeno(o)t(e)/partner)

Koper,
(en echtgeno(o)t(e)/partner)

plaats en datum:

plaats en datum:

INTERESSE

in deze woning?



Neem gerust contact met ons op!

We helpen je graag verder.

Lazeroms Makelaardij
Julianalaan 2
4872 BE Etten-Leur

06-41868107
www.lazeromsmakelaardij.nl
info@lazeromsmakelaardij.nl

 **Lazeroms**
Makelaardij & Taxaties