

VRAAGPRIJS
€ 300.000 K.K.



STATENKWARTIER 158, DEN BOSCH



Woonhub Makelaars Den Bosch
TEL. 073 782 0251
woonhub.nl
denbosch@woonhub.nl

**WORDT
DIT JOUW
WONING?**



Statenkwartier 158, 's-Hertogenbosch



Woonoppervlakte	: 69.40m²
Perceeloppervlakte	: -
Inhoud	: 244m³
Bouwjaar	: 1982
Energie label	: B

KENMERKEN

Overdracht

Vraagprijs € 300.000,- k.k.

Servicekosten € 147,29

Aanvaarding In overleg

Bouw

Type object Appartement, portiekflat

Woonlaag 1e woonlaag

Soort bouw Bestaande bouw

Bouwperiode 1982

Dakbedekking Bitumen

Type dak Platdak

Keurmerken Bouwkundige keuring
Brandveiligheid
Energie prestatie advies
Huisgarantie

Isolatievormen Dakisolatie
Dubbel glas
Muurisolatie
Spouwmuren
Vloerisolatie

Oppervlaktes en inhoud

Gebruiksoppervlakte wonen 69,4 m²

Inhoud 244 m³

Oppervlakte externe bergruimte 3,3 m²

Indeling

Aantal bouwlagen 1

Aantal kamers 3 (waarvan 2 slaapkamers)

Aantal badkamers 1

Locatie

Ligging In bosrijke omgeving
Nabij openbaar vervoer

KENMERKEN

Tuin

Type	Achtertuint
Hoofdtuin	Ja
Oriëntering	Zuidoost
Heeft een achterom	Ja
Staat	Prachtig aangelegd

Energieverbruik

Energie label	B
---------------	---

CV ketel

CV ketel	Intergas HRE
Warmtebron	Gas
Bouwjaar	2020
Combiketel	Ja
Eigendom	Eigendom

Uitrusting

Warm water	CV-ketel
Verwarmingssysteem	Centrale verwarming
Heeft kabel-tv	Ja
Glasvezelaansluiting aanwezig	Ja
Tuin aanwezig	Ja
Telefoonaansluiting aanwezig	Ja
Beschikt over een internetverbinding	Ja
Heeft schuur/berging	Ja

Vereniging van Eigenaren

Ingeschreven bij de KvK	Ja
Jaarlijkse vergadering	Ja
Periodieke bijdrage	Ja

KENMERKEN

Reservefonds	Ja
--------------	----

Meer jaren onderhoudsplan	Ja
---------------------------	----

Onderhoudsverwachting	Ja
-----------------------	----

Opstal verzekering	Ja
--------------------	----

Kadastrale gegevens

Eigendom	Eigen grond
----------	-------------



OMSCHRIJVING VAN DE WONING

Woonhub presenteert:

Een schitterend appartement op een toplocatie! Met 69,4 m2 aan woonoppervlak, energielabel B, een lichte woonkamer, nette keuken, twee grote slaapkamers én een heerlijke tuin, biedt dit appartement werkelijk alles wat u nodig heeft om comfortabel te wonen. Maar dat is nog niet alles, want ook de locatie is uniek. U woont in een leuke buurt, met alle denkbare voorzieningen dichtbij. Kortom, het beste van twee werelden!

Indeling van het appartement:

Begane grond:

Via de straat is de voordeur van dit charmante appartement te bereiken. Na het betreden van het appartement komt u terecht in de entreehal. Deze entreehal biedt toegang tot de meterkast, de twee slaapkamers, badkamer, toiletruimte met staand toilet en fonteintje, berging en de woonkamer.

De royale woonkamer bevindt zich aan de achterzijde van het appartement. De woonkamer is voorzien van een prachtige laminaatvloer en de wanden en het plafond zijn strak afgewerkt. De woonruimte beschikt over meerdere grote raampartijen, waardoor de lichtinval niets te wensen overlaat. Aan de achterzijde vindt u een openslaande deur naar de achtertuin.

Via de woonkamer bereikt u de halfopen keuken van het appartement. Deze keuken staat in hoekopstelling en is te herkennen aan de lichte keukenkastjes en het donkere werkblad. De volgende apparatuur is hier aanwezig: vaatwasser, koel-/vriescombinatie, koelkast, gasfornuis, combioven/-magnetron, wastafel & kraan en afzuigkap. Via de keukenruimte heeft u toegang tot een voorraadkast.

De twee slaapkamers zijn aan de voorzijde van het appartement gelegen en te bereiken via de entreehal. Deze slaapkamers beschikken over een mooie laminaatvloer en keurig afgewerkte muren en plafonds. Beide kamers zijn uitgerust met een brede

raampartij en genieten daardoor van een overvloed aan natuurlijk licht.

De entreehal biedt ook toegang tot de badkamer van het appartement. De badkamer kenmerkt zich door de donkere tegels op de vloer en de lichte tegels op de wanden. De ruimte is voorzien van een badmeubel met wastafel en ligbad met regendouche en handdouche. Naast de badkamer bevindt zich een berging. Hier zijn de aansluitingen voor de wasmachine en droger te vinden.

Tuin:

Het appartement heeft een netjes verzorgde achtertuin op het zuidoosten. De tuin is betegeld en biedt voldoende ruimte om te loungen. Een deel van de tuin is overdekt, waardoor u ook overdekt van de buitenlucht kunt genieten. Het is rondom uitstekend beschut, wat voor veel privacy zorgt. Achterin de tuin vindt u nog een kleine houten overkapping, die ideaal is voor het stallen van fietsen. De tuin is bereikbaar via een achterom.



OMSCHRIJVING VAN DE WONING

Parkeren:

Openbaar parkeren.

Kenmerken van het appartement:

- Fraai appartement met heerlijke tuin
- Twee ruime slaapkamers en nette keuken
- Goed onderhouden
- Cv-ketel uit 2020
- Winkelcentrum Maaspoort binnen handbereik
- Binnenstad op fietsafstand
- Uitvalswegen snel bereikbaar
- Energielabel: B

Over de ligging en de buurt:

Dit keurig onderhouden appartement bevindt zich aan de Statenkwartier in 's-Hertogenbosch. Het appartement ligt in de leuke en kindvriendelijke buurt Maasdal. Met de fiets bereikt u het Burgemeester van Zwietenpark, Het Rompert park, park De Donken en Natuurgebied Engelermeer. Hierdoor heeft u genoeg mogelijkheden voor wandelen, fietsen en recreatie in de dichte omgeving. Het appartement ligt ook nabij diverse sportvoorzieningen.

Winkelcentrum Maaspoort bevindt zich op steenworp afstand van het appartement. In dit winkelcentrum bent u aan het juiste adres voor winkels voor uw dagelijkse boodschappen, speciaalzaken en boetieks. De levendige binnenstad is met de fiets bereikbaar. Het centrum van 's-Hertogenbosch biedt eindeloos winkelplezier. De winkels variëren hier van boetieks en speciaalzaken tot exclusieve winkels en ketens van bekende merken. Daarnaast biedt het centrum veel leuke restaurants, cafés en terrassen.

Met een treinstation op fietsafstand en een bushalte op loopafstand, heeft u toegang tot uitstekende openbaar vervoersverbindingen. Lopend bereikt u de dichtstbijzijnde supermarkt, kinderopvang en basisschool. Het appartement heeft een goede ligging ten opzichte van uitvalswegen, zowel de A2 als de A59 zijn snel bereikbaar.





Statenkwartier 158, 's-Hertogenbosch





Statenkwartier 158, 's-Hertogenbosch





Statenkwartier 158, 's-Hertogenbosch





Statenkwartier 158, 's-Hertogenbosch



PLATTEGROND

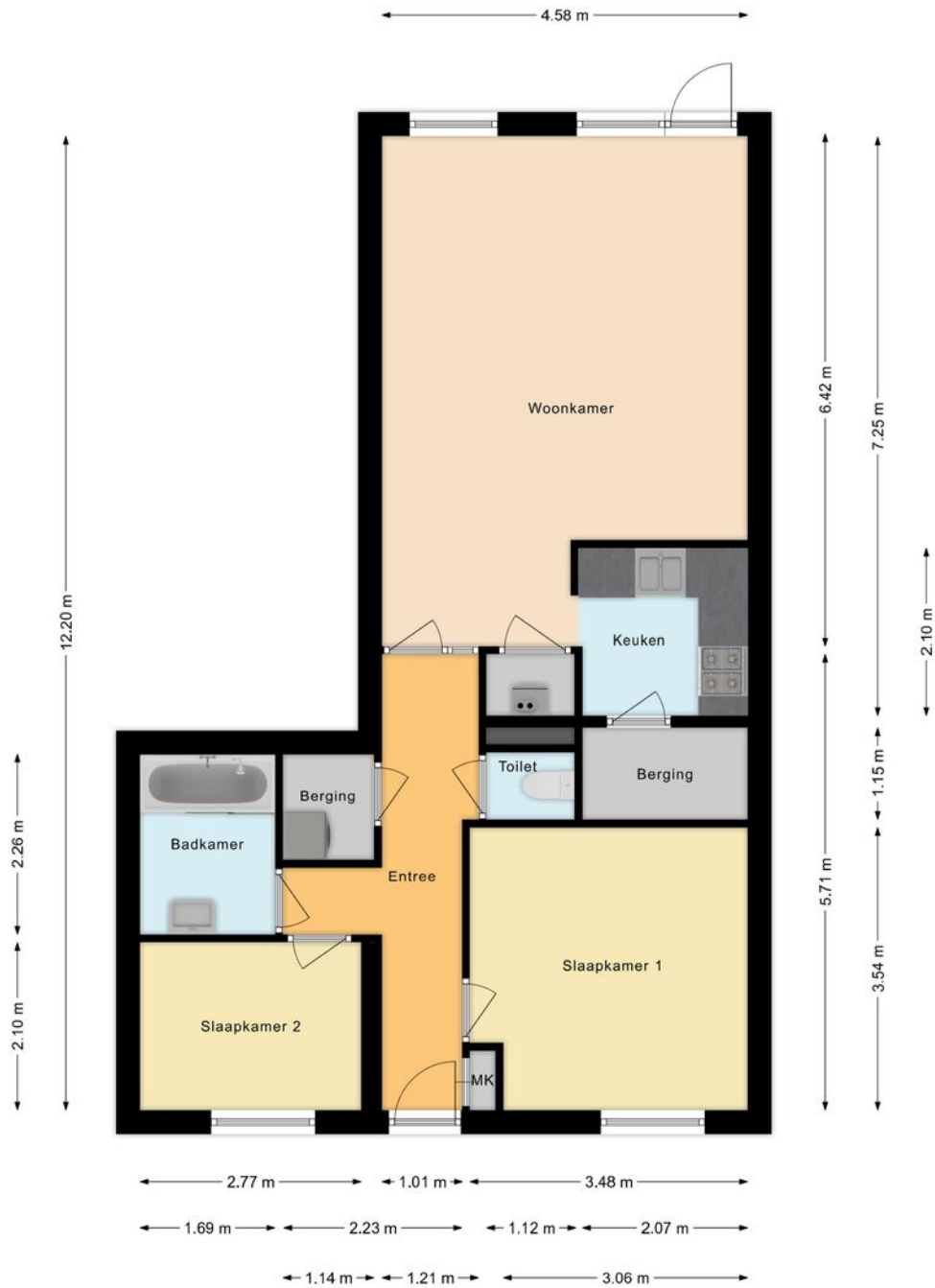

PLATTEGROND



PLATTEGROND

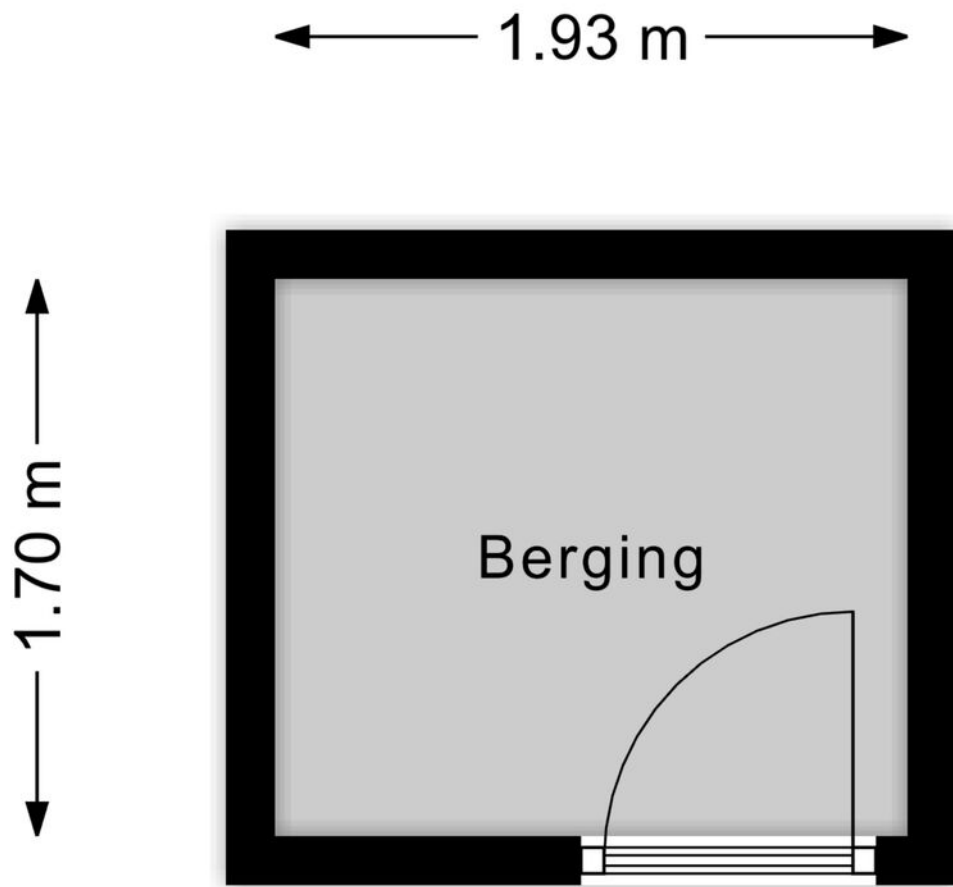

BEKIJK DE WONING ONLINE!

statenkwartier158.nl



Statenkwartier 158, 's-Hertogenbosch



**SCAN DEZE CODE
EN BEKIJK DE WONING
OP ONZE WEBSITE!**



**INTERESSE?
NEEM CONTACT MET ONS OP!**

**Woonhub Makelaars Den
Bosch**
Bruistensingel 110
5232 AC
's-Hertogenbosch

TEL. 073 782 0251
woonhub.nl
denbosch@woonhub.nl

