

VRAAGPRIJS
€ 750.000 K.K.



FINISTÈRELAAN 33, EINDHOVEN



Woonhub Makelaars
TEL. 040 240 7122
Woonhub.nl
Contact@woonhub.nl



Finistèrelaan 33, Eindhoven



KENMERKEN

Overdracht

Vraagprijs € 750.000,- k.k.

Aanvaarding In overleg

Bouw

Type object Woonhuis, bungalow, vrijstaande woning

Soort bouw Bestaande bouw

Bouwperiode 1987

Type dak Platdak

Keurmerken Energie prestatie advies

Isolatievormen Dubbel glas

Oppervlaktes en inhoud

Perceeloppervlakte 1.361 m²

Gebruiksoppervlakte wonen 170,7 m²

Inhoud 621 m³

Oppervlakte externe bergruimte 34,8 m²

Oppervlakte gebouwgebonden buitenruimte 11,9 m²

Indeling

Aantal bouwlagen 1

Aantal kamers 5 (waarvan 4 slaapkamers)

Aantal badkamers 1

Locatie

Ligging Aan bosrand
Aan rustige weg

Tuin

Type Tuin rondom

Hoofdtuin Ja

Oriëntering Noord west

Finistèrelaan 33, Eindhoven

KENMERKEN

Staat	Normaal
Tuin 2 - Type	Tuin rondom
Tuin 2 - Oriëntering	Oosten
Tuin 2 - Staat	Normaal

Energieverbruik

Energielabel	B
--------------	---

CV ketel

Bouwjaar	2010
Eigendom	Huur

Uitrusting

Warm water	CV-ketel
Verwarmingssysteem	Airconditioning Centrale verwarming Open haard Vloerverwarming (gedeeltelijk)
Parkeergelegenheid	Garage met carport
Heeft airco	Ja
Heeft een alarm	Ja
Heeft een open haard	Ja
Glasvezelaansluiting aanwezig	Ja
Tuin aanwezig	Ja
Heeft een garage	Ja
Heeft schuur/berging	Ja
Heeft een schuifpui	Ja

Kadastrale gegevens

Eigendom	Eigen grond
----------	-------------

OMSCHRIJVING VAN DE WONING

WOONHUB PRESENTEERT:

Royale bungalow in een bosrijke omgeving met garage, 4 slaapkamers en een perceel van wel 1360m². Deze prachtige woning is gelegen in een kindvriendelijke buurt in de wijk Achtse Barrier. Wordt dit uw nieuwe woning?

Indeling:

Bij binnenkomst treedt u binnen in de ruime hal waar u toegang heeft tot het toilet, de woonkamer en de hal om de slaapkamers te betreden. Het toilet met fontein is volledig betegeld en voorzien van een tegelvloer.

Woonkamer:

De woonkamer is voorzien van een keurig onderhouden crèmekleurige tegelvloer. Het zitgedeelte in de woonkamer is verlaagd belegd met vloerbedekking. Ook is hier een authentieke openhaard gevestigd dat een warme sfeer creëert. Naast de openhaard heeft u de mogelijkheid een TV te plaatsen. In deze ruimte is een groot raam gevestigd waardoor de zitplaats mooi belicht wordt. Achter de wand kunt u kasten plaatsen die u de meer opslagruimte bieden. Vanuit de woonkamer heeft u de mogelijkheid de tuin te betreden via de openslaande deuren.

Eethoek:

In de eethoek heeft u ruim de plaats een grote eettafel neer te zetten. Hier kunt u in de zomer gemakkelijk de tuin betreden doormiddel van de schuifpui in deze ruimte. De eethoek staat mooi in verbinding met de keuken.

Keuken:

De ruime open keuken is voorzien van de volgende inbouwapparatuur: koel/vriescombinatie, gasfornuis, oven, wastafel en kraan, afzuigkap. Door de velen keukenkastjes is er genoeg ruimte genoeg om uw spullen op te bergen.

Bijkeuken:

In de bijkeuken heeft u de mogelijkheid een wasmachine en droger te vestigen. Vanuit deze ruimte heeft u toegang tot de tuin.

Hal:

Wanneer u via de entreehal door het portier aan de rechterzijde loopt komt u terecht op de gang waar u toegang heeft tot de vier slaapkamers en de badkamer. De hal is voorzien van een donkere houten vloer welke verkeert in een keurige staat. In het plafond zijn dakvensters gevestigd, zo wordt de ruimte mooi verlicht.

Badkamer:

Achter op de gang bevindt zich de badkamer, deze is in dezelfde stijl betegeld als op het toilet. De badkamer is voorzien van een ligbad, toilet, douchecabine, wastafel.

Slaapkamers:

De slaapkamers bevinden zich allen aan de rechterkant van deze woning en zijn erg ruim. Zo is er genoeg ruimte voor een kledingkast. Er zijn grote vierkante ramen in de kamers gevestigd. Ook is elke slaapkamer voorzien van een houten vloer.

Tuin:

U kunt de tuin betreden door middel van de deuren in de woonkamer en de bijkeuken. Bij de woning is er een gedeelte betegeld waar u een mooie lounge set kunt plaatsen. Er is een vijver geplaatst dat zorgt voor een tropische sfeer. In de tuin zijn 2 schuren gevestigd, deze bieden extra opbergruimte. Via de poort aan de voorzijde van de woning kunt u de auto naar de tuin verplaatsen waar een garage en carport is. Hier kunt u zowel een auto onder de carport parkeren als in de garage. Ook is er in de oprit ruimte voor een extra auto.

**WORDT
DIT JOUW
WONING?**







Finistèrelaan 33, Eindhoven





Finistèrelaan 33, Eindhoven





Finistèrelaan 33, Eindhoven

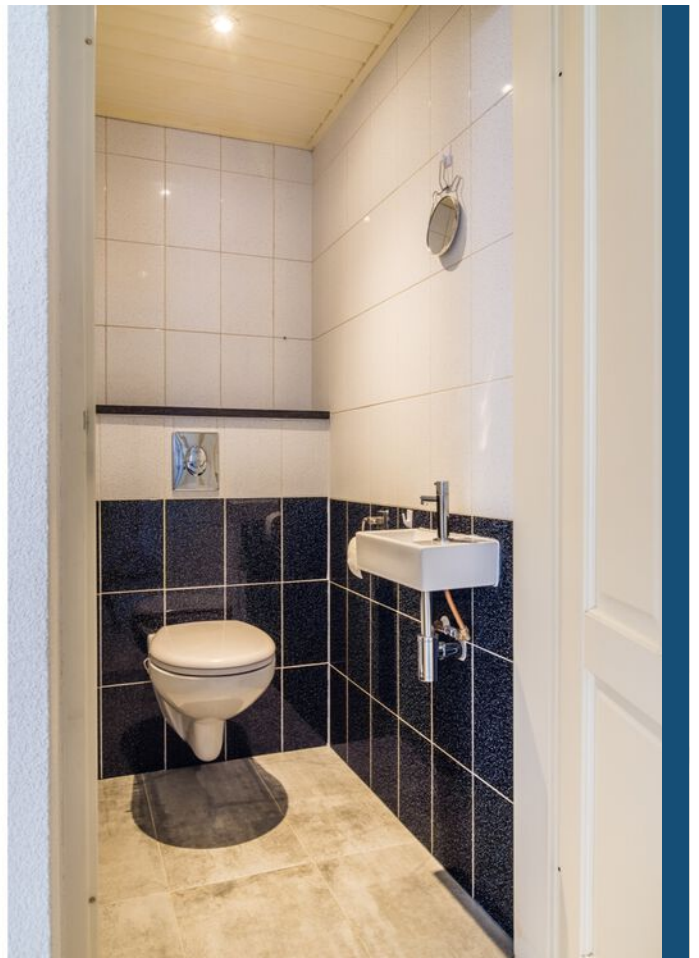



Finistèrelaan 33, Eindhoven





Finistèrelaan 33, Eindhoven





Finistèrelaan 33, Eindhoven

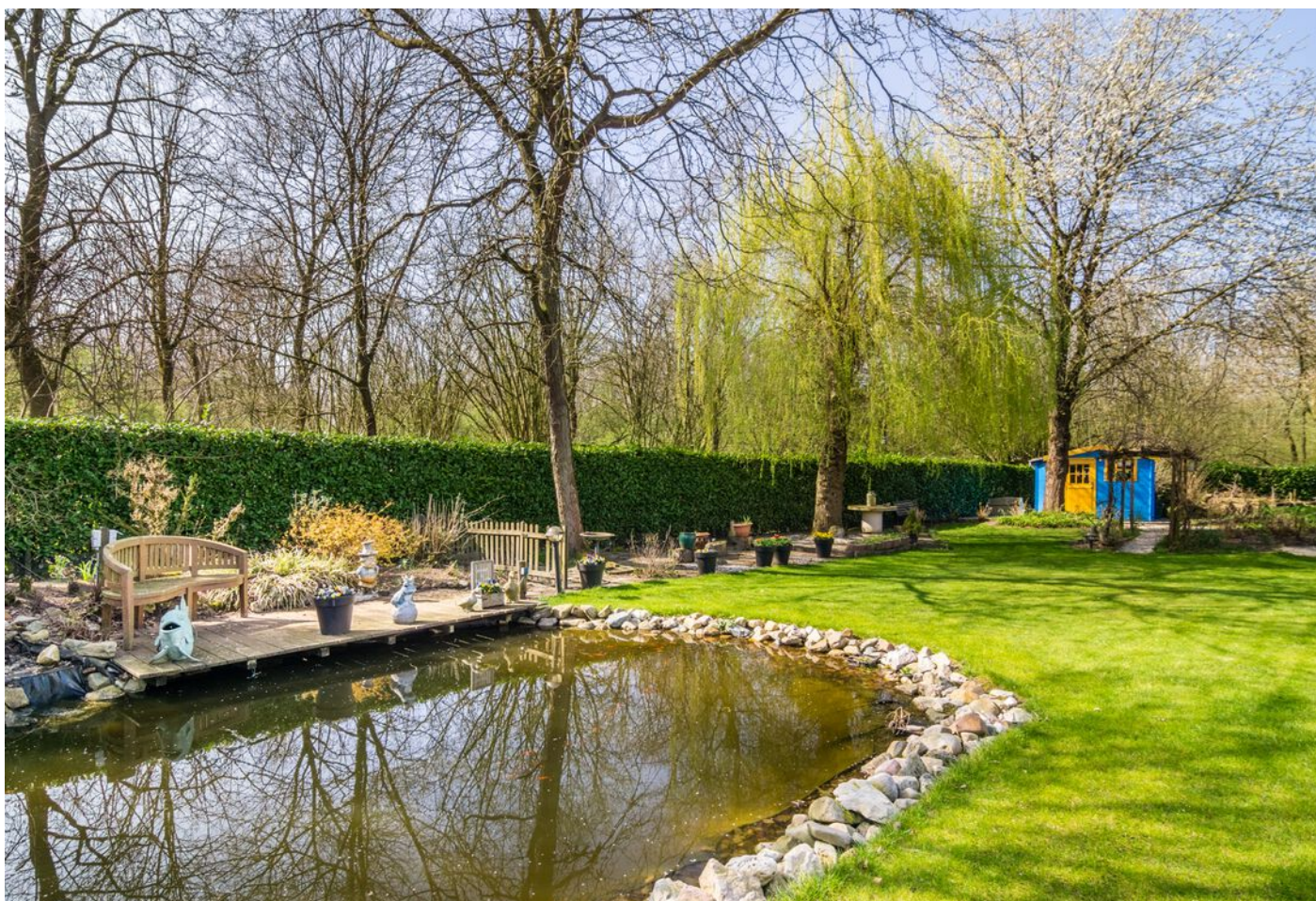





Finistèrelaan 33, Eindhoven



PLATTEGROND



PLATTEGROND

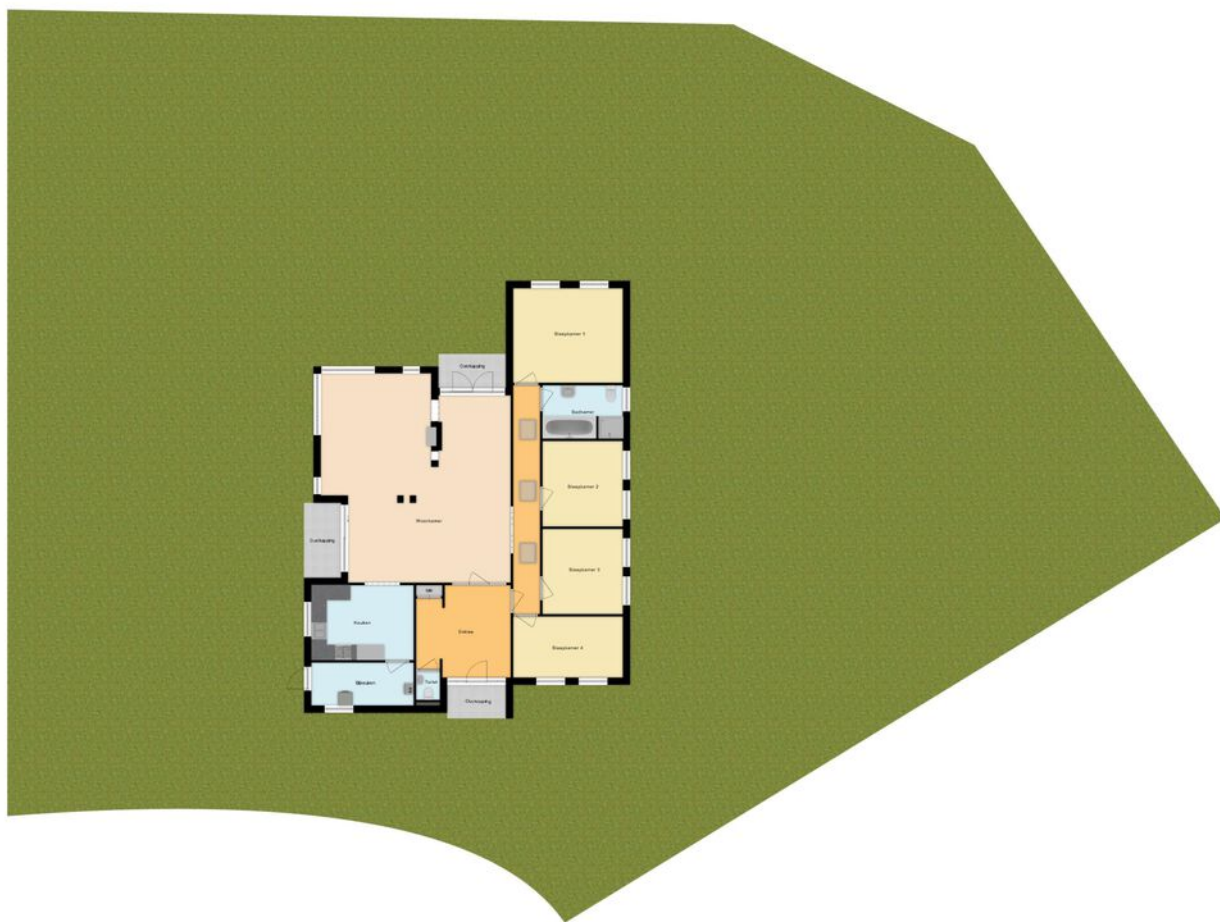

PLATTEGROND

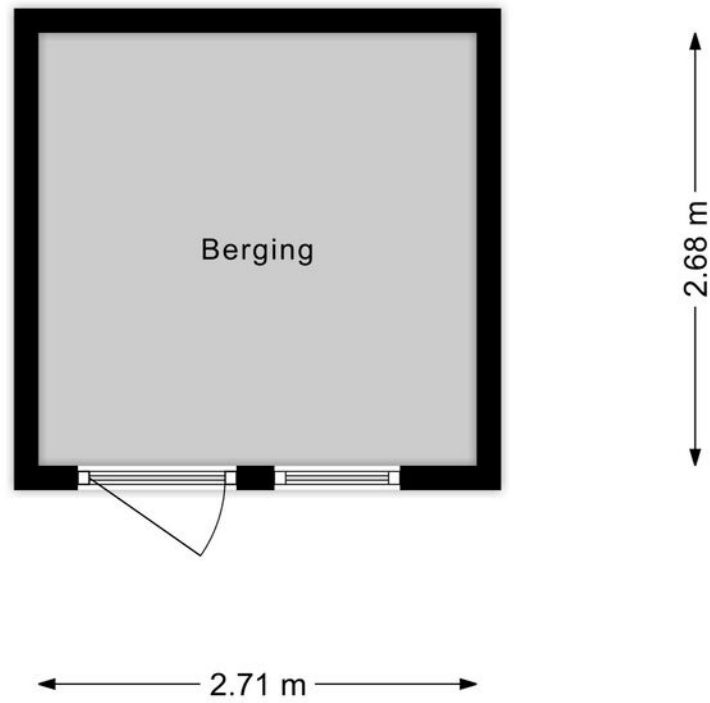

PLATTEGROND

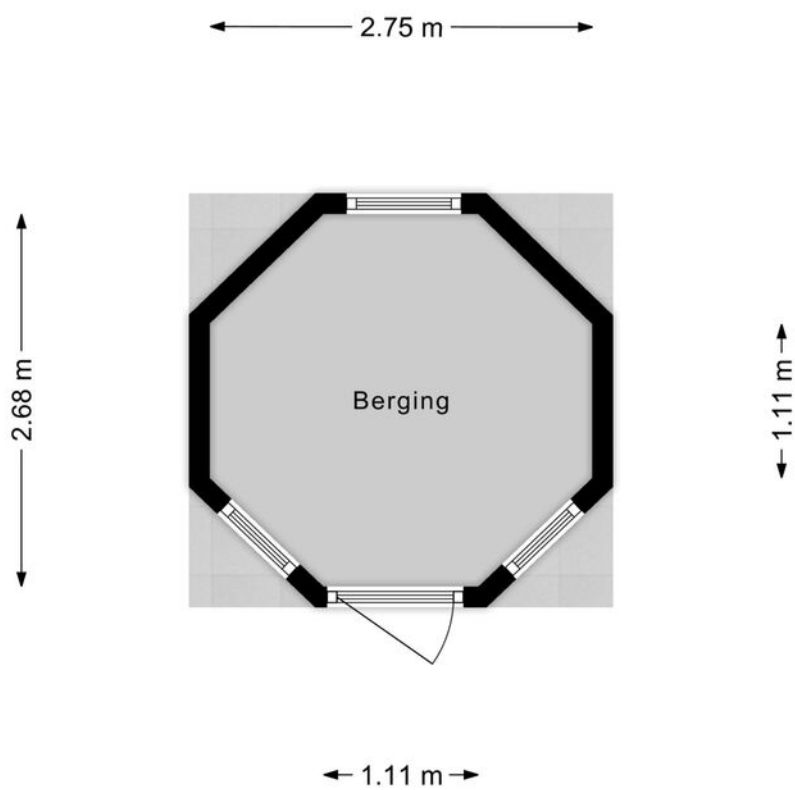

PLATTEGROND

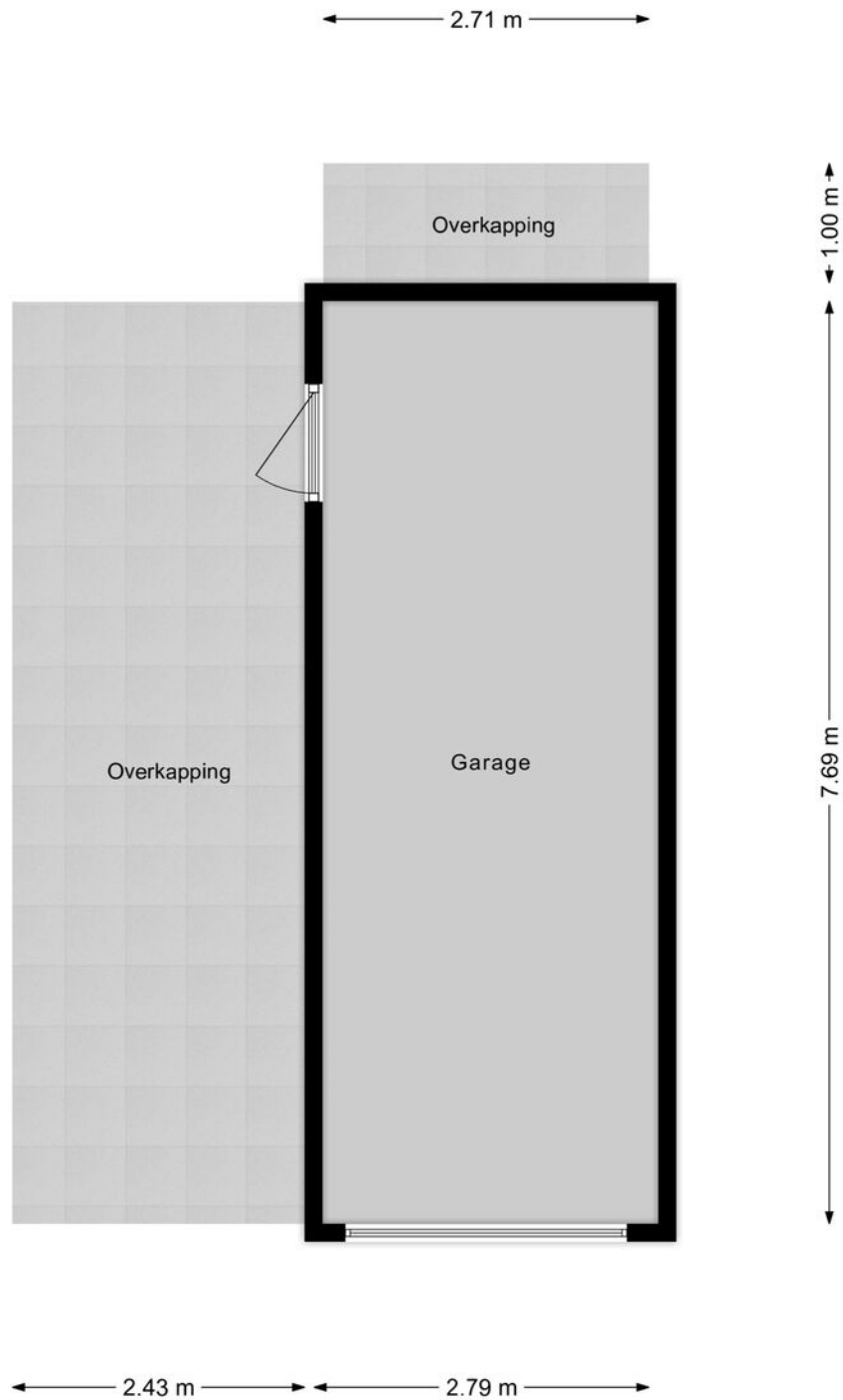



INTERESSE? NEEM CONTACT MET ONS OP!

Vond u het een prettige bezichtiging en wilt u weten hoe wij uw woning zouden verkopen? Dan horen wij dit uiteraard ook graag.

Woonhub Makelaars
Tarasconweg 2
5627 GB
Eindhoven

TEL. 040 240 7122
Woonhub.nl
Contact@woonhub.nl

