

VRAAGPRIJS
€ 250.000 K.K.



BUITENPEPERSDREEF 47, 'S-



Woonhub Makelaars Den Bosch
TEL. 073 782 0251
woonhub.nl
denbosch@woonhub.nl

WORDT DIT JOUW WONING?



Buitenpepersdreef 47, 's-Hertogenbosch



Woonoppervlakte : 57 m²

Perceeloppervlakte : -

Inhoud : 188 m³

Bouwjaar : 1973

Energie label :

KENMERKEN

Overdracht

Vraagprijs € 250.000,- k.k.

Aanvaarding In overleg

Bouw

Type object Appartement, portiekflat

Woonlaag 2e woonlaag

Soort bouw Bestaande bouw

Bouwperiode 1973

Dakbedekking Bitumen

Type dak Platdak

Oppervlaktes en inhoud

Gebruiksoppervlakte wonen 57,8 m²

Inhoud 188 m³

Oppervlakte externe bergruimte 4,6 m²

Oppervlakte gebouwgebonden buitenruimte 6,5 m²

Indeling

Aantal bouwlagen 1

Aantal kamers 2 (waarvan 1 slaapkamer)

Aantal badkamers 1

Tuin

Type Zonneterras

CV ketel

Warmtebron Gas

Eigendom Huur

Uitrusting

KENMERKEN

Warm water	CV-ketel
Verwarmingssysteem	Blokverwarming
Heeft een lift	Ja
Glasvezelaansluiting aanwezig	Ja
Tuin aanwezig	Ja
Heeft schuur/berging	Ja
Heeft ventilatie	Ja

Vereniging van Eigenaren

Ingeschreven bij de KvK	Ja
Jaarlijkse vergadering	Ja
Periodieke bijdrage	Ja
Reservefonds	Ja
Meer jaren onderhoudsplan	Ja
Onderhoudsverwachting	Ja
Opstal verzekering	Ja

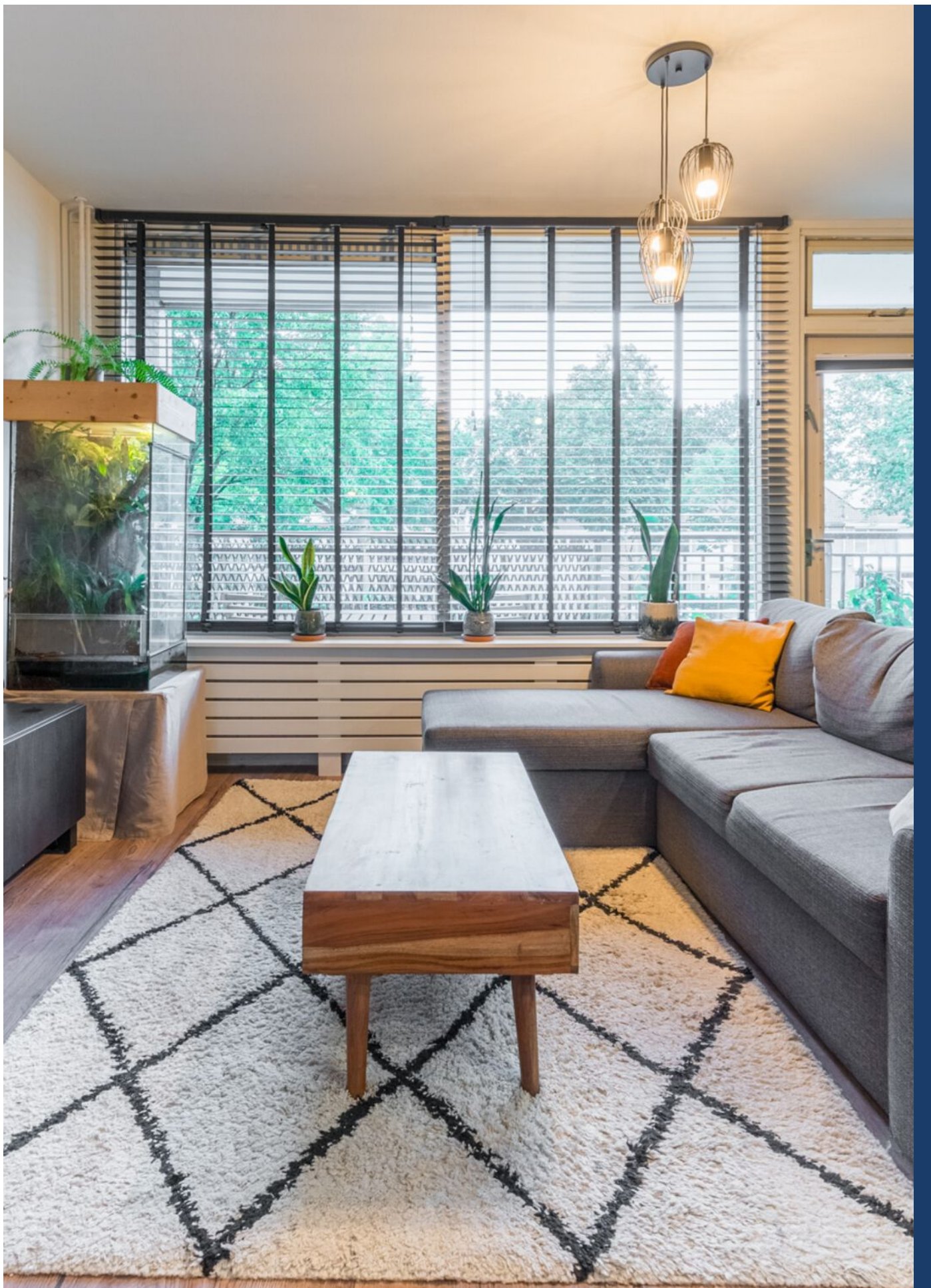

Buitenpepersdreef 47, 's-Hertogenbosch

OMSCHRIJVING VAN DE WONING

Woonhub presenteert:

Mooi wonen op een absolute toplocatie? Dit is uw kans! Dit schitterende appartement, gelegen aan de Buitenpepersdreef, heeft 57,8 m² aan woonoppervlak en is keurig onderhouden. Met een lichte woonkamer, ruime slaapkamer, mooie keuken, luxe sanitair en een balkon waar het heerlijk toeven is, is dit een plek waar u uw woonwensen uit laat komen. De locatie van dit charmante appartement is geweldig, want u vindt parken, scholen, winkels en openbaar vervoer verbindingen allemaal op korte afstand. Hier wonen is uniek!

Indeling van het appartement:

Eerste verdieping:

Het charmante appartement Buitenpepersdreef 47 ligt op de eerste verdieping van een goed onderhouden appartementencomplex. Achter de voordeur vindt u de ruime entreehal. Deze entree biedt toegang tot de badkamer en de woonkamer van het appartement.

De badkamer is volledig vernieuwd in 2021 en kenmerkt zich door de moderne uitstraling. In de netjes betegelde ruimte treft u een zwevend toilet, badmeubel met wastafel en inloofdouche aan. De badkamer wordt verlicht met inbouwspots.

De woonkamer is ruim opgezet en voorzien van een mooie vloer van laminaat. De wanden en het plafond zijn keurig afgewerkt. U profiteert van veel daglicht in de woonkamer dankzij de grote raampartij. Deze raampartij heeft een openslaande deur naar het balkon.

Het balkon ligt over de gehele breedte van het appartement. Daardoor biedt het genoeg ruimte voor het plaatsen van meubilair, om hier ultiem van de buitenlucht te genieten. Door de beschutting ervaart u hier veel privacy.

De open keuken staat in U-opstelling en kenmerkt zich door de witte keukenkastjes en het donkere werkblad. In de in 2020 vernieuwde keuken vindt u

de volgende apparatuur: vriezer, inductie fornuis, wastafel & kraan en afzuigkap.

Via de woonkamer bereikt u de ruime slaapkamer. In deze slaapkamer treft u een prachtige laminaatvloer aan. Daarnaast is de ruimte voorzien van strakke wanden en een keurig afgewerkt plafond. In de slaapkamer vindt u een brede raampartij, wat voor veel daglicht in de ruimte zorgt.



Buitenpepersdreef 47, 's-Hertogenbosch

OMSCHRIJVING VAN DE WONING

Parkeren:

Openbaar parkeren.

Kenmerken van het appartement:

- Mooi appartement met fraai balkon
- Ruime slaapkamer, fijne keuken en uitstekend sanitair
- Berging in complex
- Gelegen in een leuke wijk
- Centrum op fietsafstand
- Veel voorzieningen in de nabijheid
- Dichtbij uitvalswegen
- Energielabel: ?

Over de ligging en de buurt:

Dit keurig onderhouden appartement is gebouwd in 1973 en gelegen aan de Buitenpepersdreef in 's-Hertogenbosch. Het appartement bevindt zich in de kindvriendelijke woonwijk De Buitenpepers. In de dichte omgeving vindt u diverse parken, waaronder het Van de Venpark, Prins Hendrikpark, Zuiderpark en Eetbaar Park Oosterhoeve. Deze parken bieden u genoeg wandel-, fiets- en recreatiemogelijkheden in de nabijheid. Aan sportvoorzieningen in de buurt ook geen gebrek, want u woont op fietsafstand van een voetbalclub, tennisvereniging en sportschool.

Winkelcentrum Rompert is zo'n vijf minuten fietsen vanaf het appartement. Dit winkelcentrum voorziet u van een leuk en divers winkelaanbod. Zo vindt u hier winkels voor uw dagelijkse boodschappen, maar ook modeboetieks en cadeauwinkels. Het levendige centrum van Den Bosch ligt op 10 minuten fietsafstand. De binnenstad biedt eindeloos winkelplezier. Hier bent u aan het juiste adres voor kleine boetieks, speciaalzaken, ketens van grote merken en exclusieve winkels. Daarnaast vindt u hier tal van gezellige restaurants, cafés en terrassen.

De kinderopvang, basisschool en het voortgezet onderwijs zijn allemaal lopend bereikbaar. Vanaf het appartement beschikt u over geweldige openbaar vervoer verbindingen, met een treinstation op fietsafstand en een bushalte op loopafstand. U woont gunstig ten opzichte van uitvalswegen. De A2 en A59 zijn snel bereikbaar.



Buitenpepersdreef 47, 's-Hertogenbosch

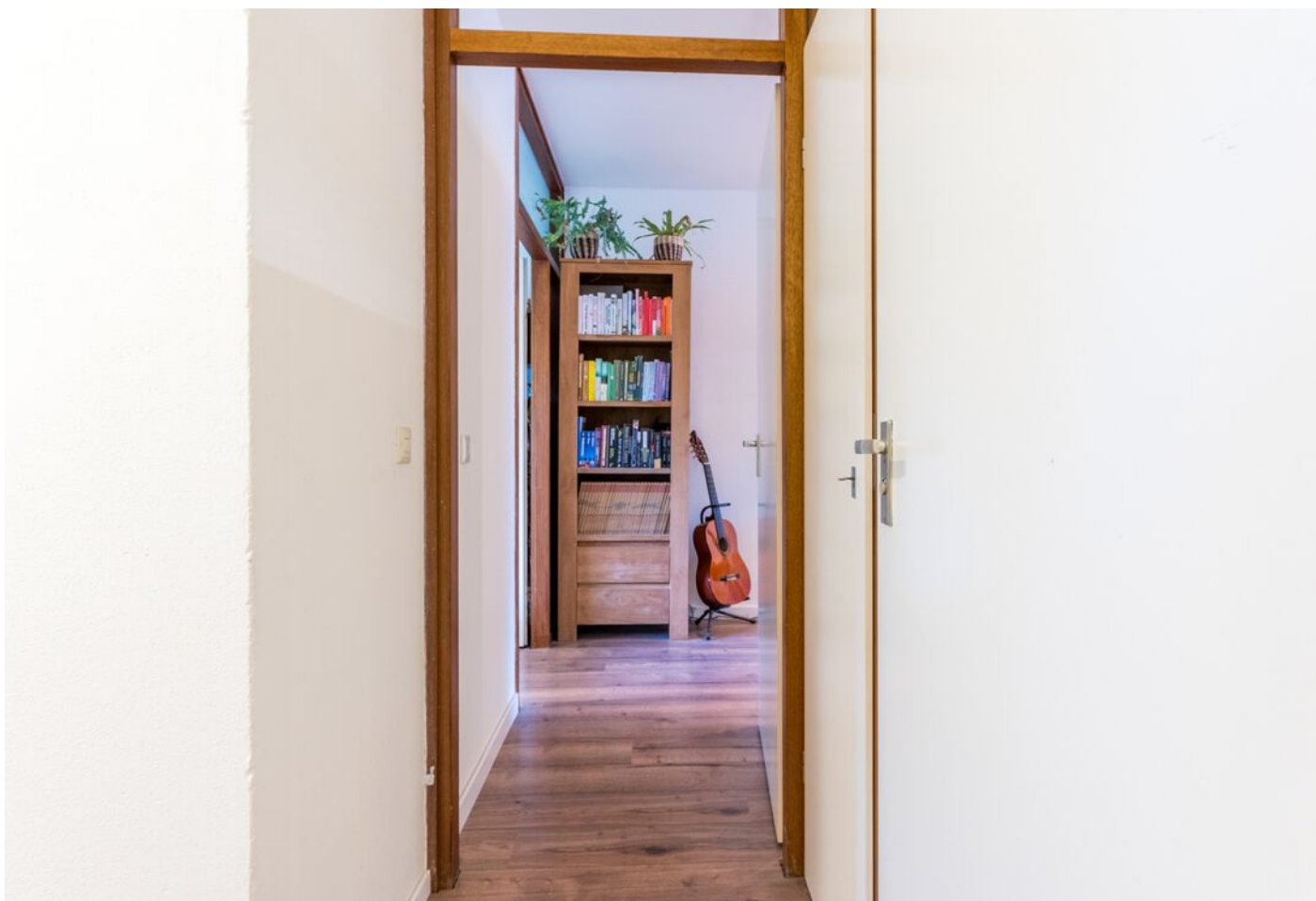

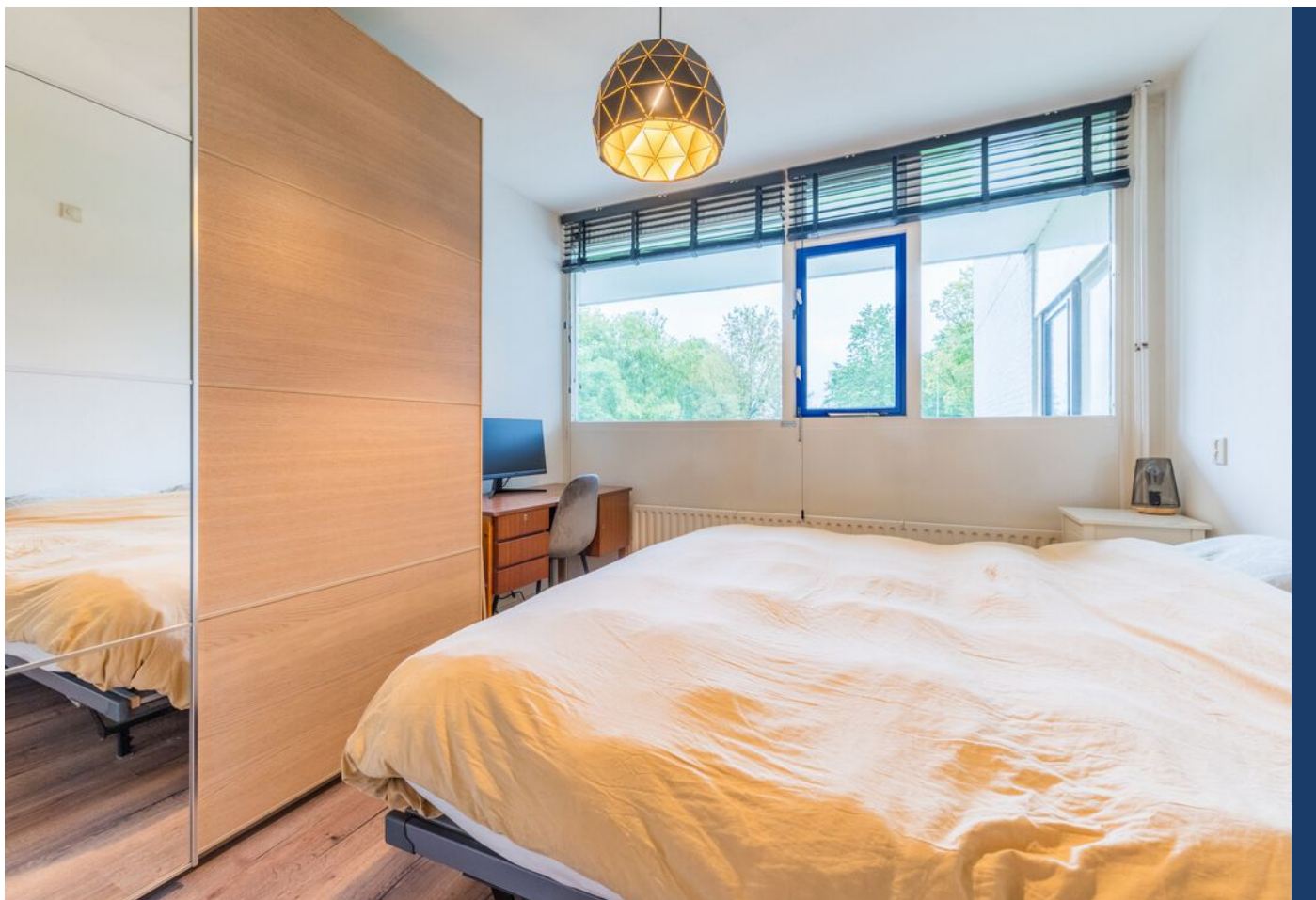

Buitenpepersdreef 47, 's-Hertogenbosch





Buitenpepersdreef 47, 's-Hertogenbosch





Buitenpepersdreef 47, 's-Hertogenbosch

PLATTEGROND

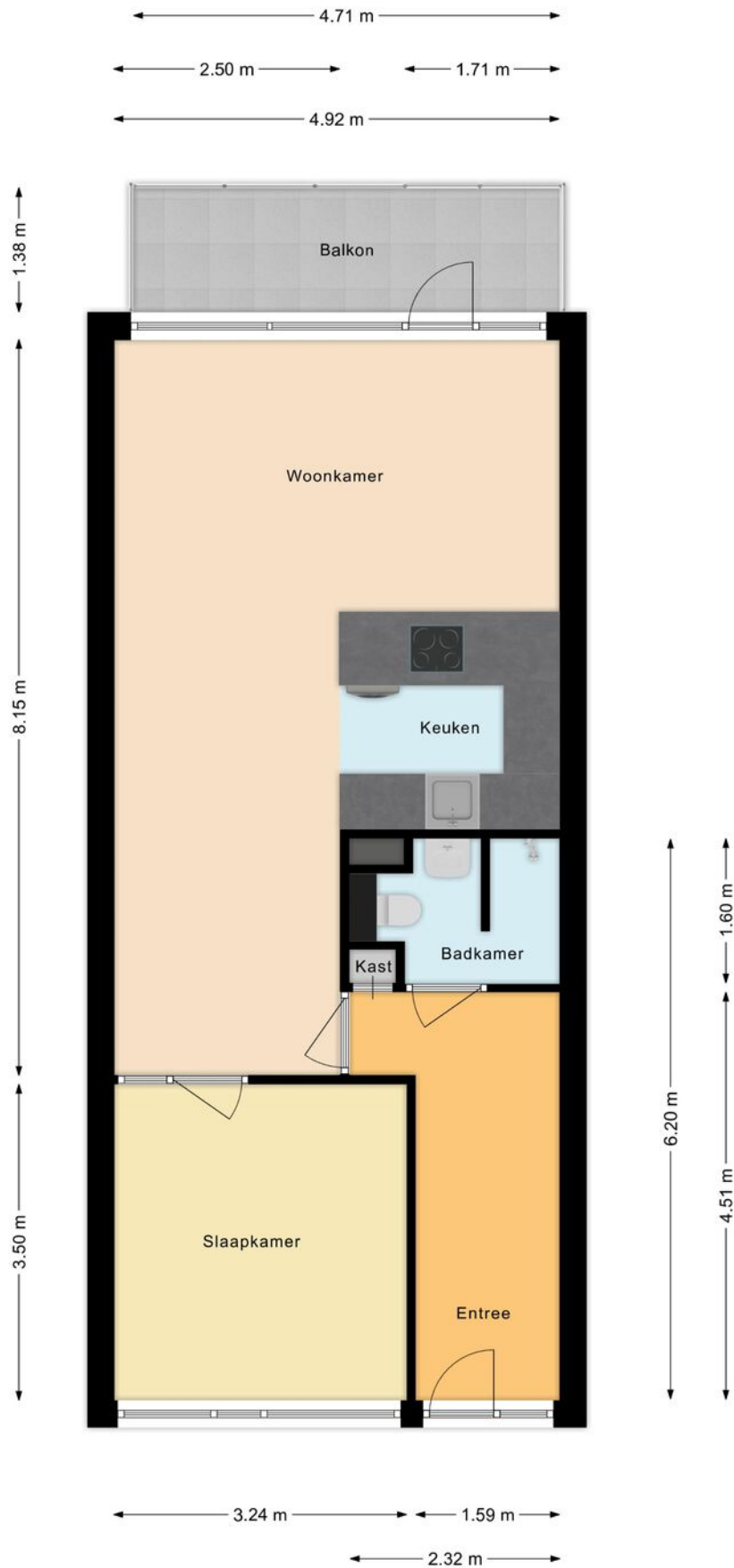

PLATTEGROND

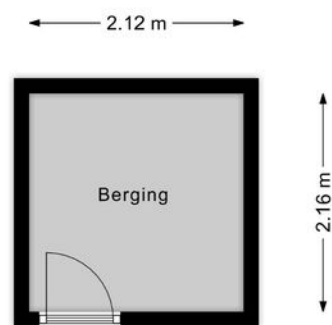

BEKIJK DE WONING ONLINE!

buitenpepersdreef47.nl



Buitenpepersdreef 47, 's-Hertogenbosch



**SCAN DEZE CODE
EN BEKIJK DE WONING
OP JE MOBIEL!**



INTERESSE? NEEM CONTACT MET ONS OP!

Tekst

**Woonhub Makelaars Den
Bosch**
Bruistensingel 110
5232 AC
's-Hertogenbosch

TEL. 073 782 0251
woonhub.nl
denbosch@woonhub.nl

